

Altura de rebajo del bastidor FFH

Esquema 330  
550  
770

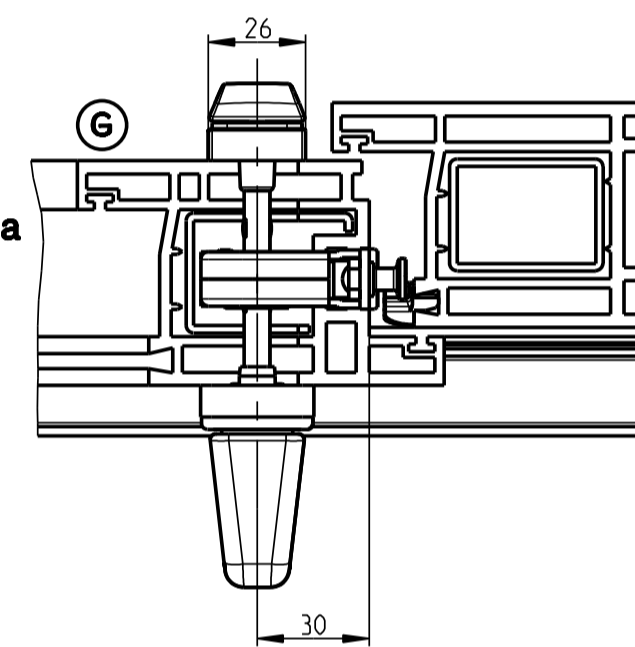

Esquema 431

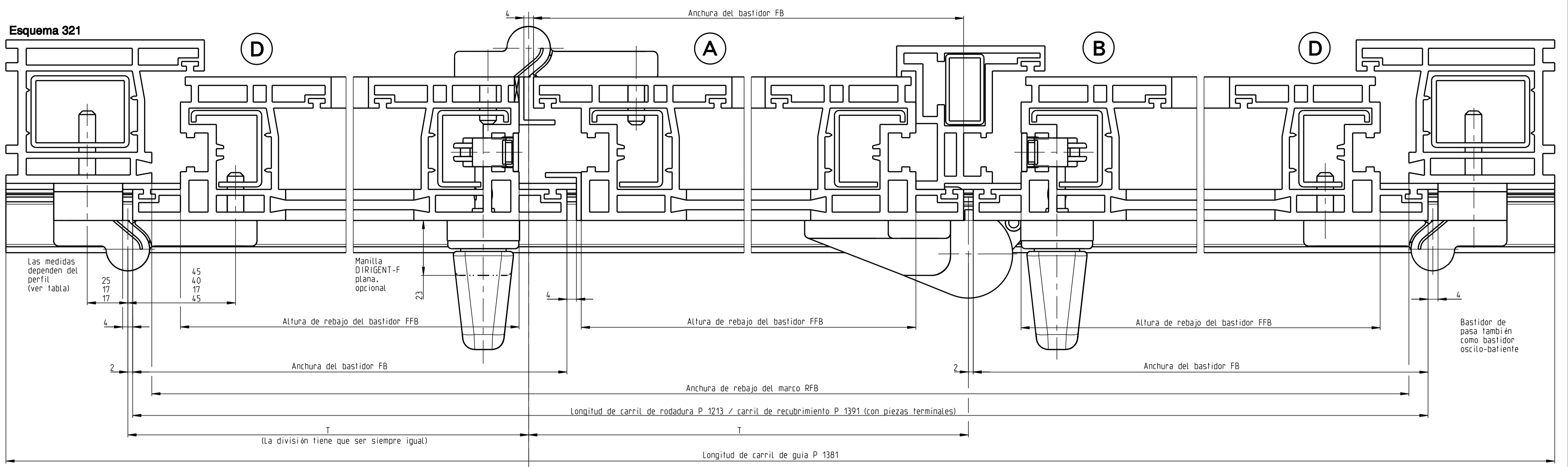
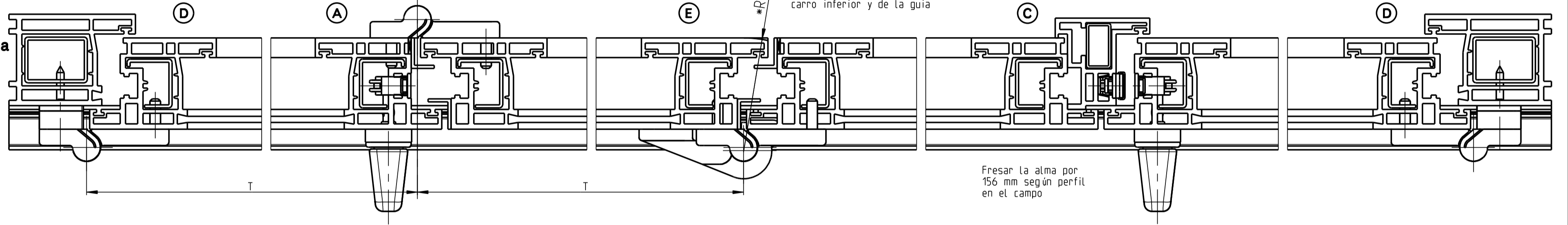

Esquema 541

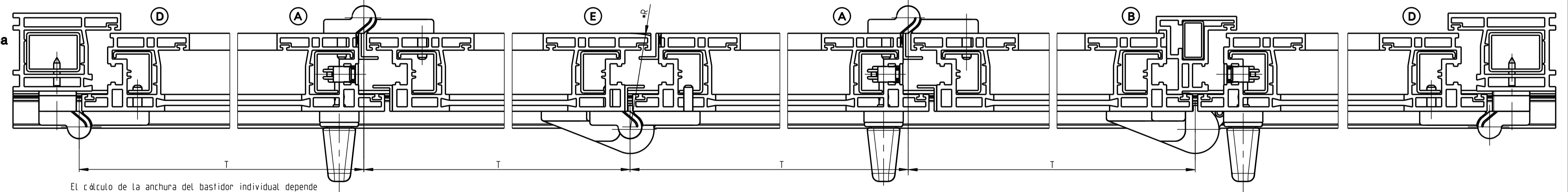

El cálculo de la anchura del bastidor individual depende del perfil (ver dibujo del perfil correspondiente)

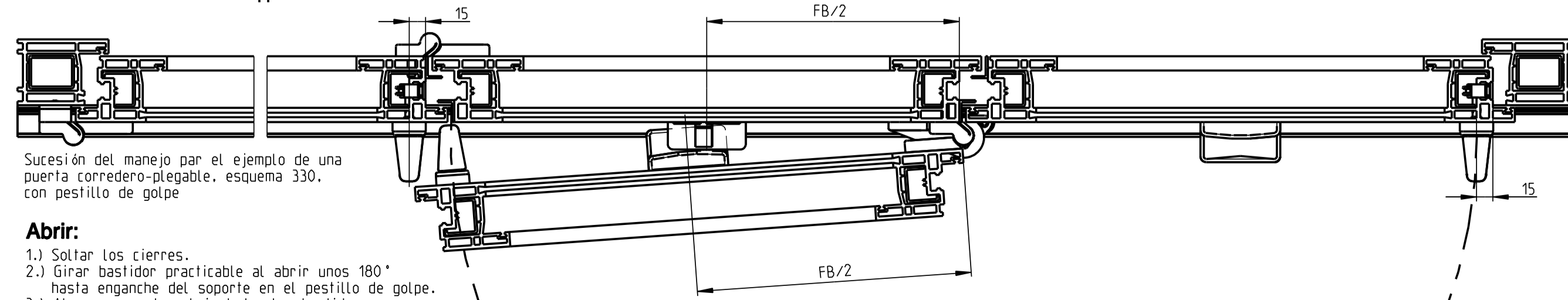
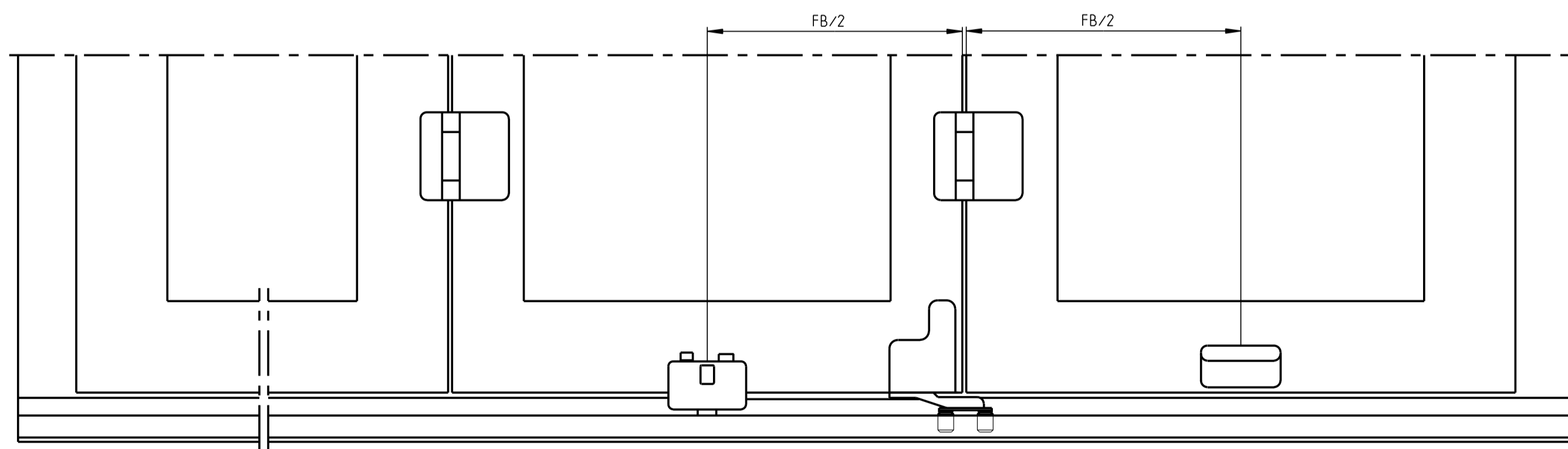

Sucesión del manejo por el ejemplo de una puerta corredera-plegable, esquema 330, con pestillo de golpe

**Abrir:**

- 1.) Soltar los cierres.
- 2.) Girar bastidor practicable al abrir unos 180° hasta enganchar el soporte en el pestillo de golpe.
- 3.) Ahora se pueden abrir todos los bastidores.

**Cerrar:**

- 4.) Poner bastidores en posición final.
- 5.) Encajar bastidor practicable y mantener los bastidores plegables en posición cerrada.
- 6.) Cerrar los cierres.

Las informaciones de elaboración del proveedor de perfiles respecto de medidas y pesos máx. de los bastidores, propiedades del material (p.ej. dilatación térmica del perfil) deben de ser respetadas.

**Area de empleo:**

Anchura del bastidor FB máx. 900 mm  
 Altura de rebajo del bastidor FFH máx. 2400 mm  
 Espesor de solapa 15 - 21  
 (22 - 26 ver tabla en hoja 2)  
 Peso del bastidor máx. 80 kg  
 Anchura exterior del marco máx. 4000 mm

**Datos para pedido:**

RAB (anchura exterior del marco)  
 FFB (altura de rebajo del bastidor, sólo para bastidor oscilo-batiente o practicable)  
 FFH (altura de rebajo del bastidor)  
 Esquema  
 Color (EV 1, UC 5, blanco)  
 Herraje practicable o oscilo-batiente  
 Sistema de perfiles  
 No. del perfil bastidor (Z y T)  
 No. del perfil marco  
 No. del perfil trovesano

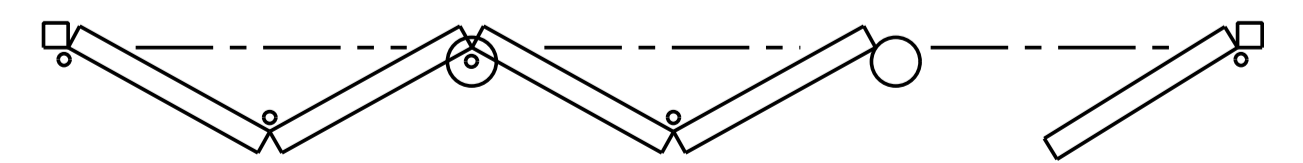
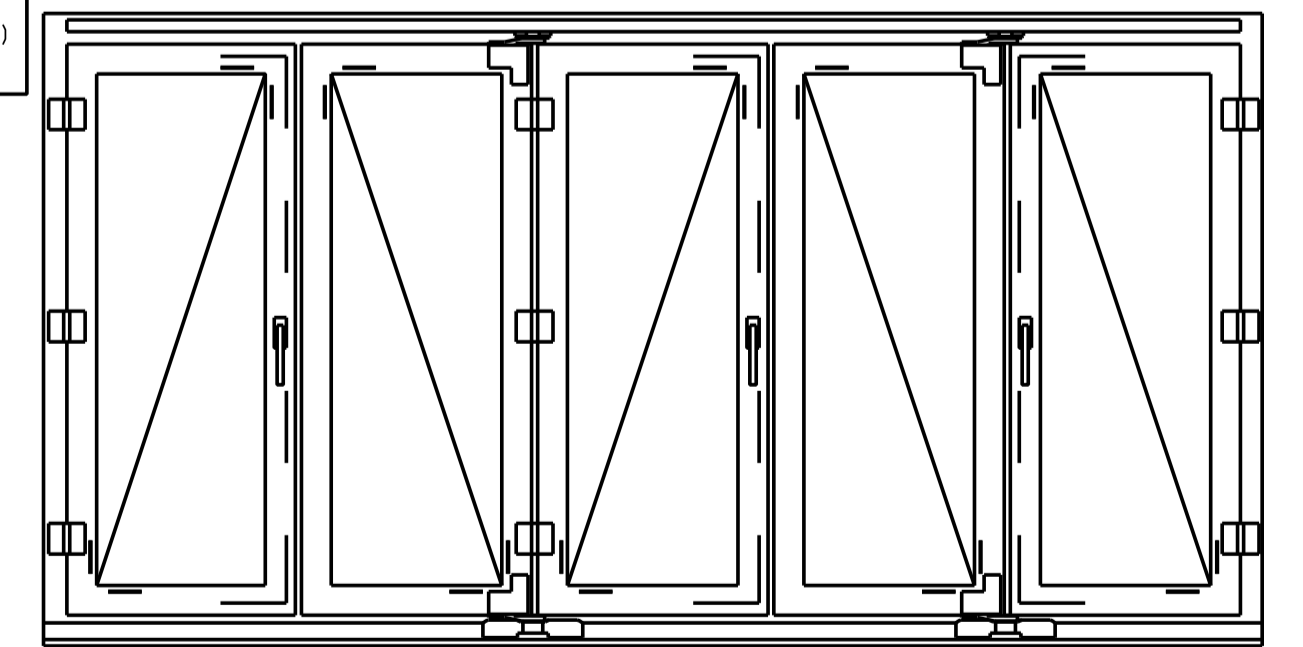

Description  
**Herraje corredero-plegable G.U-925, hacia dentro para sistemas de perfiles de PVC**

	Release No.	Level	released	Scale	Modification	Size
	7529	Ver.	--			
	Mod. No.	Draft	03.11.04	Drawing No.	E-41470-BN	Sheet
	--	Bf				



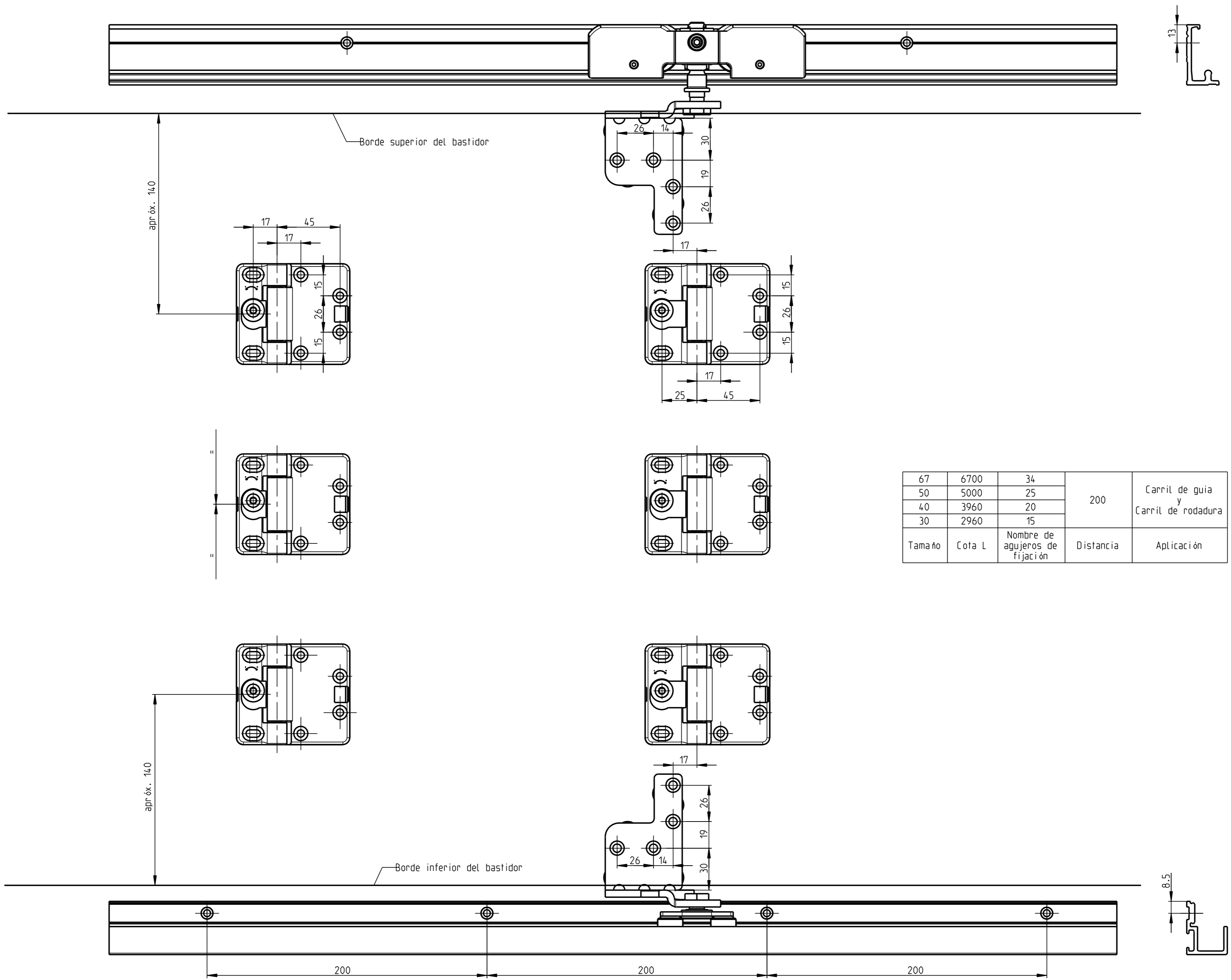

67	6700	34	200	Carril de guía y Carril de rodadura
50	5000	25		
40	3960	20		
30	2960	15		
Tamaño	Cota L	Nombre de agujeros de fijación	Distancia	Aplicación

Description  
**Herraje corredero-plegable G.U-925, hacia dentro  
para sistemas de perfiles de PVC  
Agujeros de fijación**

 	Release No. 7529	Level released	Scale 1:2	Modification 3	Size 2
	Mod. No. *	Ver. --	Draft 18.06.08	Zv	Sheet 3/3
Replacement for --				<b>E-41470-BN</b>	