

PARALLEL PLUS

Sistema de apertura Parallel para usos comerciales:

Los compases Parallel de Securistyle ofrecen ventilación natural, al mismo tiempo que mantienen líneas estéticas agradables para la vista y un diseño moderno de fachadas.

- El sistema de apertura para ventanas Parallel ofrece una inmejorable ventilación natural, gracias a que permite una entrada de aire equilibrada en torno a toda la apertura.
- Puede utilizarse como apertura de evacuación de humos.
- Puede conectarse a un sistema de domótica, como parte de una solución automatizada para control de aire acondicionado.
- Utiliza la tecnología de control de compás patentada por Securistyle
- Puede ser accionado manualmente o utilizando motores eléctricos.
- Capacidad de ajuste del paralelismo patentado.
- Método de sincronización patentado en compases de tamaños más grandes.
- Regulación de la hoja para ser utilizado en ventanas muy pesadas.
- El mecanismo del compás está totalmente oculto, cuando el bastidor está cerrado.
- Se han realizado pruebas de funcionamiento durante 20.000 ciclos.
- Fabricado con acero inoxidable austenítico de alto grado para su óptimo funcionamiento, incluso en el ambiente más corrosivo.
- Garantía de 12 años.

Aplicaciones

- La gama del sistema de apertura del compás parallel, se utiliza para muro cortina y edificios con estructura de cristal.
- Utilizado en edificios comerciales y viviendas privadas.

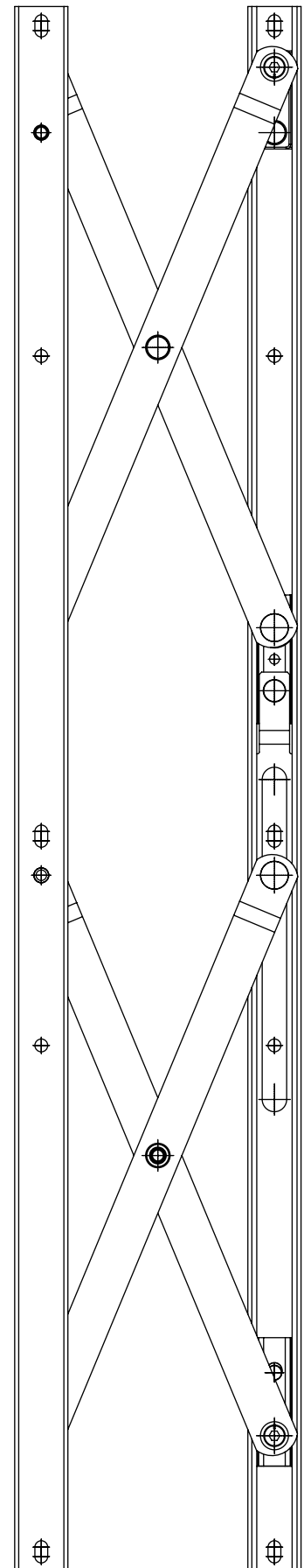

ÍNDICE: Compases Parallel Plus

SECCIÓN HOJA

TAMAÑO DEL HUECO DE VENTILACIÓN Y TABLA DE PESOS

Compases Parallel 9.1 1

INSTRUCCIONES DE MONTAJE

Posición y márgenes 9.1 2

Distribución del herraje 9.1 3

Instalación 9.1 4

OPERACIÓN Y MANTENIMIENTO

Restricciones medioambientales 9.2 1

Operación y lubricación 9.2 1

Vida útil del compás 9.2 1

Resistencia a la corrosión 9.2 2

ESPECIFICACIÓN DEL PRODUCTO

Especificación del producto y materiales 9.3 1

Normas con aplicación a los compases Parallel 9.3 1

ÍNDICE: Compases parallel

SECCIÓN HOJA

HOJAS DE MONTAJE

PX350 9.4 1
Compás de apertura Parallel

PX0450 9.4 2
Compás de apertura Parallel

PX0670 9.4 3
Compás de apertura Parallel

PX0950 9.4 4
Compás de apertura Parallel

TABLA SEGÚN TAMAÑO DEL HUECO DE VENTILACIÓN Y PESOS: Compases Parallel

RECOMENDACIONES PARA VENTANAS CON ACCIONAMIENTO MANUAL EQUIPADO CON UN ÚNICO COMPAS INSTALADO A CADA LADO

Código del compás	Peso máximo de la ventana (Kg)	Altura mínima de la ventana (mm)	Altura máxima de la ventana (mm)
PX0350	100	380	500
PX0450	100	480	720
PX0670	200	700	1100
PX0950	200	960	2000

Nota: La altura y anchura del orificio de ventilación se ha medido desde rebaje a rebaje (no de la medida exterior de marco), en sistemas convencionales de cristal. Para sistemas de estructuras de cristal, esta es la distancia mínima requerida para que encaje el compás.

Nota: La tabla arriba indicada es sólo orientativa, rogamos que se pongan en contacto con el Dpto. Técnico de PROCOMSA para aclaraciones en relación a especificaciones concretas del herraje de un proyecto.

Nota: Para el accionamiento se colocan dos manillas centrales, una a cada lado vertical, a no ser que se acuerde de otra manera o se especifique por el Dpto. Técnico de PROCOMSA.

Distancias máximas de apertura para ventanas de accionamiento manual y motorizadas

Compás	Desplazamiento de apertura manual máx. (mm)	Desplazamiento de apertura motorizada máx. (mm)
PX0350	150	180
PX0450	150	250
PX0670	150	150
PX0950	150	250

Nota: El desplazamiento de apertura es el movimiento medido desde la posición de cierre hasta la posición recomendada de apertura para el tipo de accionamiento indicado.

Nota: La tabla arriba indicada es sólo orientativa, rogamos se pongan en contacto con PROCOMSA para aclaraciones en relación a distancias de apertura específicas de proyecto.

Nota: Utilizar el limitador de apertura C8571, uno a cada lado fijado en los compases laterales, para limitar el desplazamiento máximo de apertura especificado, sólo en ventanas de accionamiento manual.

Nota: Para ventanas más grandes motorizadas, rogamos se pongan en contacto con el Dpto. Técnico de PROCOMSA, para más aclaraciones en relación a especificaciones específicas del herraje de proyecto.

Nota: Los motores en funcionamiento tienen que tener movimiento sincronizado.

Nota: Los mecanismos de operación del motor deben frenar el movimiento de apertura de la ventana en la distancia máxima especificada de apertura.

Rogamos se pongan en contacto con el Dpto. Técnico de PROCOMSA para una especificación completa del herraje para cualquier proyecto que comprenda los compases Parallel Plus.

Posición y márgenes

Compases Parallel

9.1.1 Los compases están diseñados para ser instalados entre dos superficies rígidas, planas y paralelas, que se corresponden a las dimensiones indicadas abajo.

9.1.2 Cada compás debería ser instalado con la guía para la hoja del parallel hacia el perfil de la hoja y la guía para el marco del parallel hacia el perfil del marco.

9.1.3 Cualquier hoja o marco para su utilización tiene que estar dentro de las dimensiones máximas indicadas abajo.

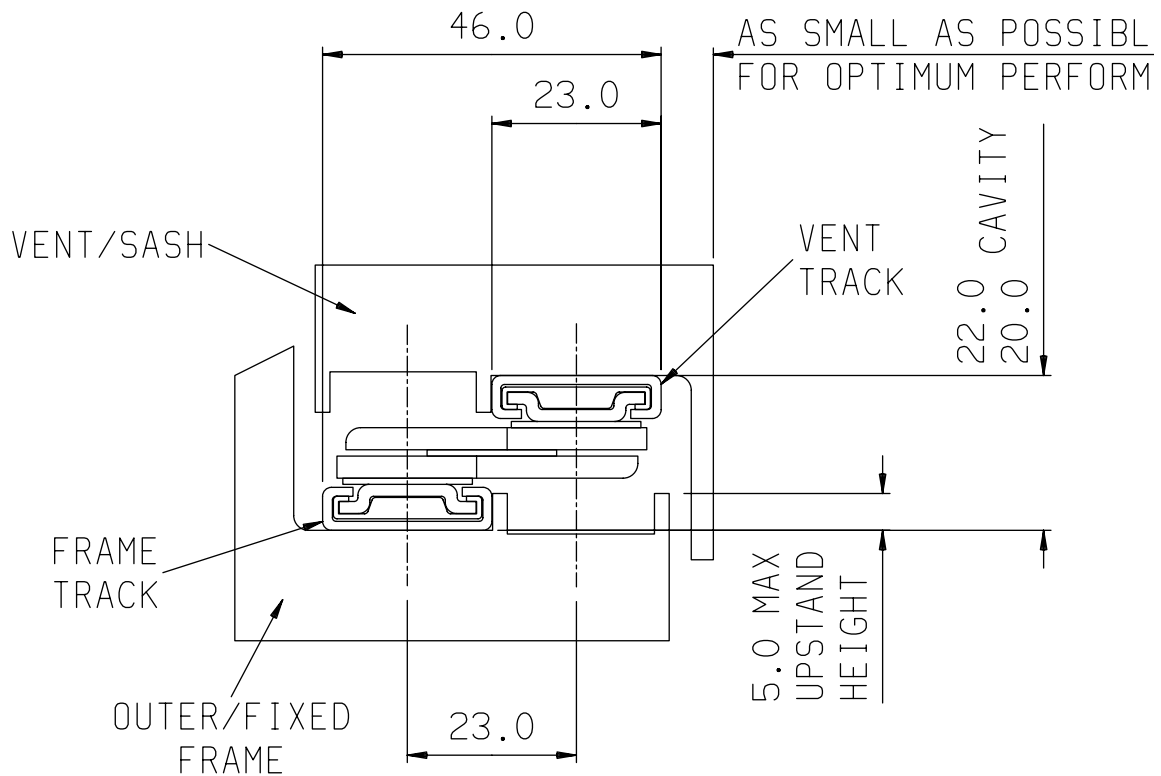

Fig. 1

No está a escala, todas las dimensiones en mm

Distribución del herraje

Compases Parallel

9.1.4 Los compases montados a los lados deben ser instalados con la zona de pivotaje (giro) fija en la parte superior.

Nota: PROCOMSA recomienda, que la guía que incorpora la barra de conexión sea instalada en el perfil del marco.

9.1.5 El compás de control debe ser instalado en la zona superior de la ventana si tan sólo se necesita un compás de control, o superior e inferior si se necesitan dos.

Note: Abajo se muestra un ejemplo de la configuración de 3 uds. PX0670 (Ver fig. 2)

9.1.6 Si se utilizan dos motores de accionamiento por cadena, estos tienen que ser colocados en el centro en la parte más corta de la ventana opuestos el uno del otro. Si se utilizan cuatro motores accionados por cadena estos tienen que estar colocados próximos a cada esquina de la ventana (salvo que sea especificado de otra manera).

9.1.7 En las ventanas accionadas manualmente se utilizan dos manillas montadas centralmente en los lados verticales de la ventana, siempre y cuando no sobrepase los 1.500 mm de ancho (En otro caso contactar con el Dpto. Técnico de PROCOMSA).

9.1.8 Los compases Parallel no ofrecen estanqueidad; si la ventana tiene accionamiento manual, deberá conseguirse la estanqueidad por separado con un cierre perimetral. Si la ventana se acciona mediante motor, esta puede conseguirse bien por los motores o por un motor sincronizado con un cierre perimetral.

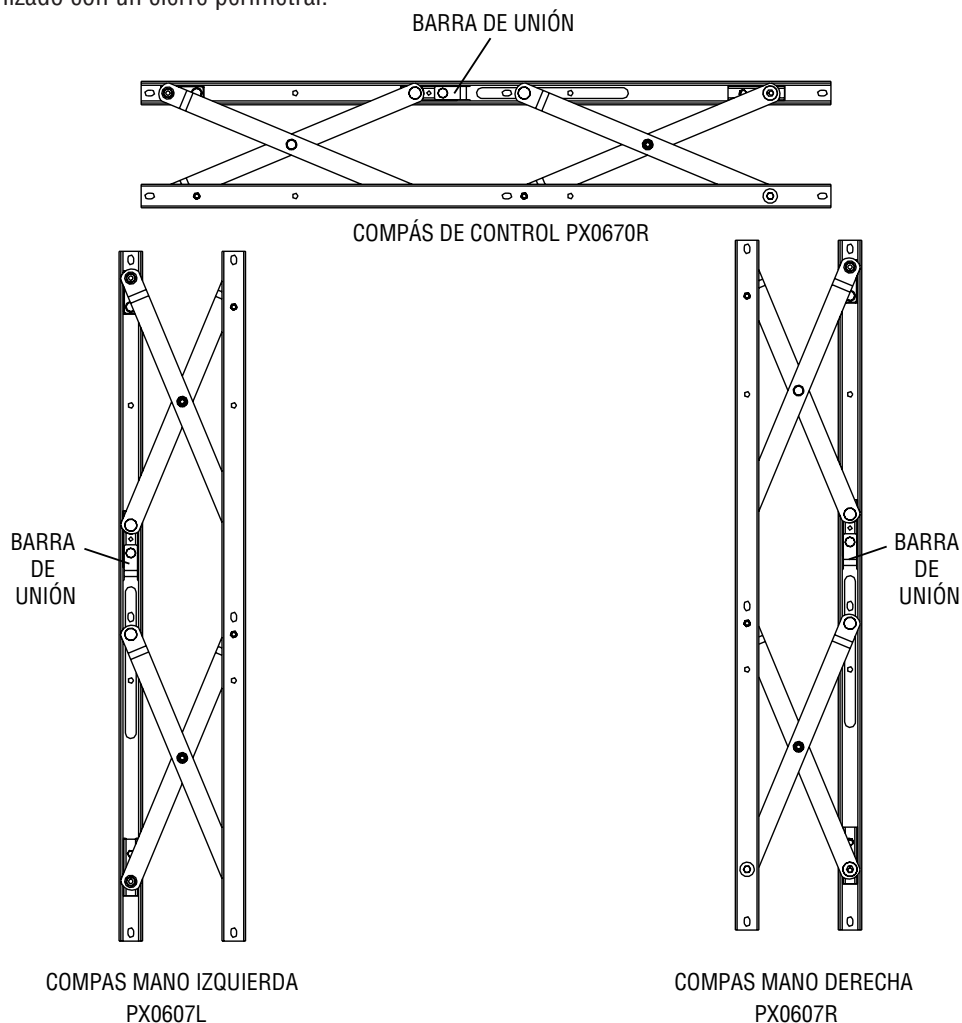

Fig. 2

Nota: Para otras configuraciones de compases, por ejemplo compases múltiples a los lados o ventanas no rectangulares, rogamos se pongan en contacto con el Dpto. Técnico de PROCOMSA.

No está a escala, todas las dimensiones en mm

Montaje

Compases Parallel

9.1.9 Todos los agujeros de fijación del marco deben ser pretaladrados, según los planos de posición de agujeros de atornillado del apartado 9.4. Aquellos casos en los que sea necesario el ajuste de la ventana, tan sólo deben ser pretaladradas las fijaciones de la ventana correspondientes a los agujeros rasgados. Para el resto de situaciones, todos los agujeros de fijación de la ventana tienen que ser pretaladrados.

9.1.10 Extender los compases, incluido el compás de control, hasta el marco y atornillar todos los tornillos de fijación. En los compases montados en los laterales los pivotes fijos tienen que estar en la parte superior y los pivotes deslizantes en la parte inferior.

9.1.11 Si la ventana necesita ser ajustada, aflojar los tornillos de fijación en la ventana y/o marco y colocar la ventana en su lugar. Cuando la posición de la ventana sea correcta volver a apretar los tornillos y atornillar los restantes.

Instalación

Tornillos de fijación

9.1.12 Utilizar tornillos de M5 auto taladrantes con cabeza gota de sebo para fijar la guía de la ventana y la guía del marco en todos los compases parallel. Atención a la figura 3 para restricciones de dimensiones.

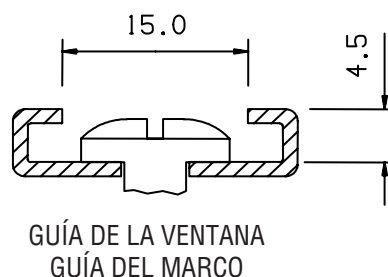

Fig. 3
No está a escala, todas las dimensiones en mm

9.1.13 Al instalar los compases se deben cumplir los siguientes puntos:

9.1.13.1 Todas las fijaciones del compás tienen que ir sobre un espesor suficiente de perfil. Si esto no se consigue se deben utilizar tuercas remachables que proporcionen una resistencia (fuerza) adecuada.

9.1.13.2 Las recomendaciones del fabricante de los tornillos se deben cumplir en todo momento y es importante que se siga cualquier instrucción facilitada por el fabricante/suministrador del sistema de perfil.

9.1.13.3 Se debe tener extremo cuidado de no pasar de rosca los tornillos, ya que tendrá como resultado un mal funcionamiento.

9.1.13.4 Fijaciones austeníticas y algunos tipos de fijaciones martensíticas modificadas ofrecen una resistencia superior contra la corrosión siempre y cuando se rinen por la BS 7479

Nota: Es la responsabilidad del fabricante de la ventana garantizar, que todos los tornillos de fijación tengan una adecuada fuerza para soportar el peso de la hoja y las fuerzas ejercidas sobre los mismos, durante toda la vida útil de la ventana.

Instalación

Regulación

9.1.14 La regulación del paralelismo se consigue con el siguiente metodo:

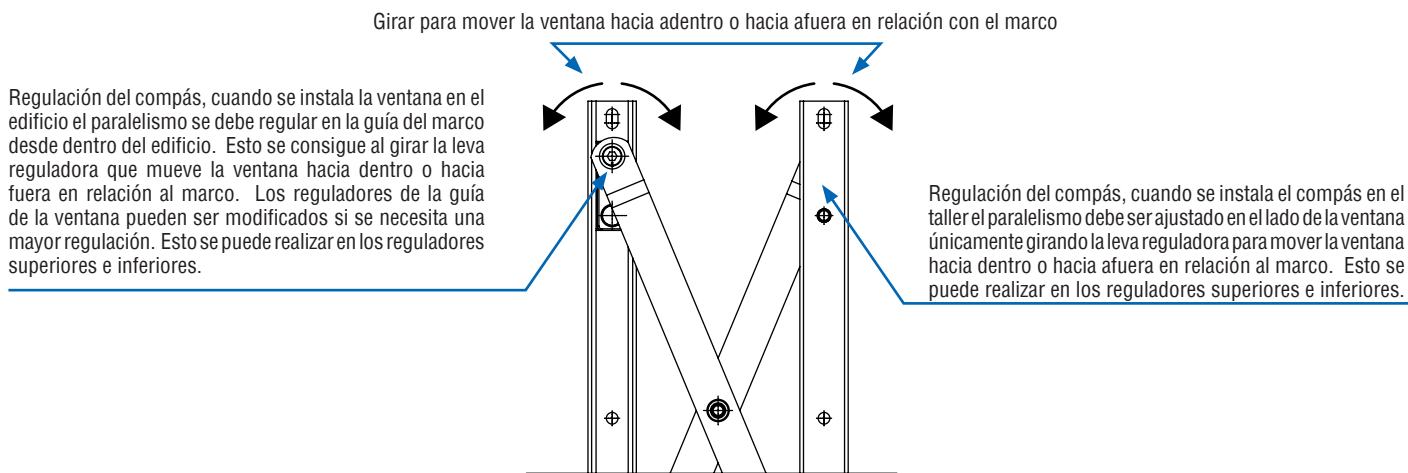

Fig. 4

No está a escala, todas las dimensiones en mm

Restricciones medioambientales

9.2.1 Son condiciones normales de operación para todos los compases:

9.2.1.1. Intervalo de temperatura de operación: -20 °C hasta +60 °C

9.2.1.2. Intervalo de humedad de operación: 10 % Humedad relativa hasta 95 % humedad relativa

9.2.2 El ritmo de degradación de los compases debido a la luz ultravioleta o a la utilización de limpiadores químicos no disolventes con acidez neutra, no será más rápido que el que sufran otras partes del herraje de la ventana.

Mantenimiento y lubricación

9.2.3 Al igual que la mayoría de las piezas mecánicas, los compases necesitan un mantenimiento periódico y lubricación. El compás en general y en particular los pivotes, partes deslizantes y guías, tienen que mantenerse en todo momento limpios de suciedad, residuos y cualquier obstrucción.

9.2.3.1 En el momento de la instalación: lubricar todos los puntos pivotantes con aceite industrial normal de baja densidad y limpiar en caso de exceso. Una gota por pivote es suficiente.

9.2.3.2. Cada 5 años: llevar a cabo las siguientes comprobaciones:

- Limpiar cualquier suciedad o residuo del compás y eliminar cualquier obstrucción de los pivotes, partes deslizantes y guías.
- Lubricar según lo indicado en el apartado 9.2.3.1.
- Comprobar la sujeción y seguridad de todos los tornillos de fijación y remaches.

Vida útil del compás

9.2.4 Para conseguir la máxima vida útil se deben cumplir todos los criterios listados arriba, pesos y tamaños de la ventana, distancias de apertura, mantenimiento y lubricación.

9.2.5 Los compases parallel tienen un tiempo de operación de al menos 20.000 ciclos bajo condiciones normales de uso. Esta operación está sujeta al cumplimiento de las instrucciones de instalación y mantenimiento de PROCOMSA.

Resistencia a la corrosión

9.2.6 El compás continua operativo después de realizar una prueba de niebla salina de 500 h, según la norma BS 7479: 1991 / ISO 9227. La superficie no se pica significativamente a causa de la corrosión. Se puede esperar la decoloración de parte de la superficie.

9.2.7 Si el compás se instala en un área donde esté expuesto a un ambiente corrosivo, por ejemplo brisa de mar en lugares costeros, recomendamos que junto con las instrucciones generales de mantenimiento y lubricación:

9.2.7.1 Todas las superficies metálicas sean protegidas ligeramente con aceite o se les aplique un espray con propiedades anticorrosivas. Es importante seguir las instrucciones del fabricante de cualquier producto utilizado.

9.2.7.2 Se puede necesitar llevar a cabo trabajos de mantenimiento con más frecuencia. Esto depende de la dureza de las condiciones vigentes.

Especificación de producto y materiales

9.3.1 A continuación aparece una guía de los materiales usados para el compás Parallel.

9.3.1.1 Acabado superficial. Todos los acabados de superficie son de una buena calidad comercial.

Las uniones del acero inoxidable son en acabado laminado en frío y tienen una terminación que evita cualquier borde afilado resultando lo más práctico posible.

La guía de acero inoxidable es de un acabado laminado en frío brillante.

Los componentes de acero inoxidable no mostrarán defectos en la superficie, esta no estará picada o con arañazos más grandes de 20 mm² o 0,25 mm de profundidad máxima.

Los componentes plásticos son de un acabado y color uniforme. Las superficies visibles no mostrarán defectos, marcas o arañazos más grandes de 15 mm² o 0,2 mm de profundidad máxima.

9.3.2 Las normas importantes de aplicación son:

Izda.	-Acero inoxidable según la norma BS EN ISO 10088/2 GRADE 1.4301: 1995
Guía.	-Acero inoxidable según la norma BS EN ISO 10088/2 GRADE 1.4301: 1995
Pivotes	-Acero inoxidable según la norma BS EN ISO 10263/5 GRADE 1.4567: 2001
Deslizador interior	-Acero inoxidable según la norma BS EN ISO 10088/2 GRADE 1.4301: 1995
Deslizador exterior	-Homopolímero acetílico negro o copolímero acetílico
Junta del pivote	-Natural (Translucido) Nilon
Bloques del pivote	-Aleación de cinc ZA5 plateada con niquelina de cromo
Cojinete	-Bronce fosforoso PB102

Compás de apertura Parallel Plus

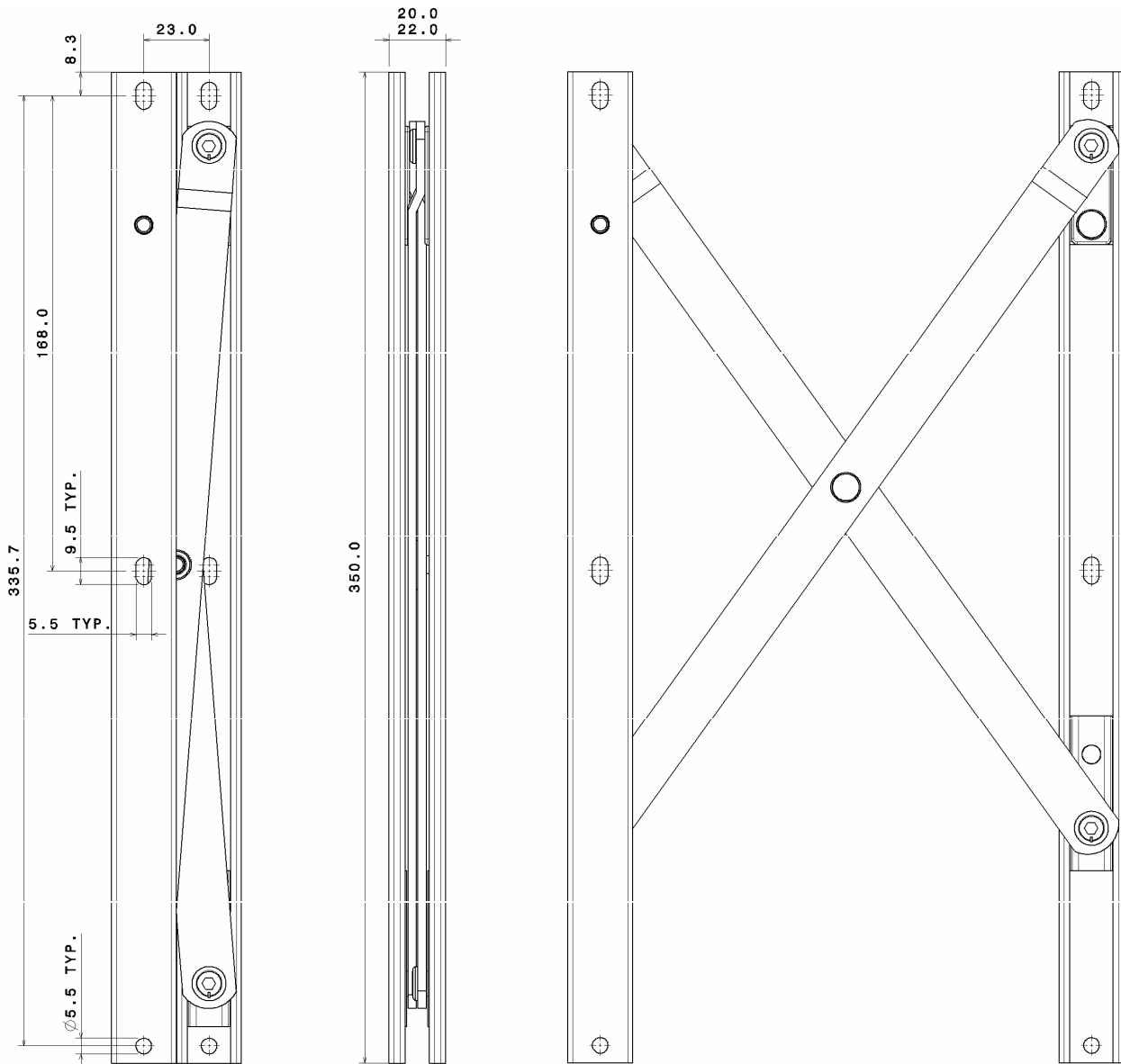

No está a escala, todas las dimensiones en mm

Compás de apertura Parallel Plus

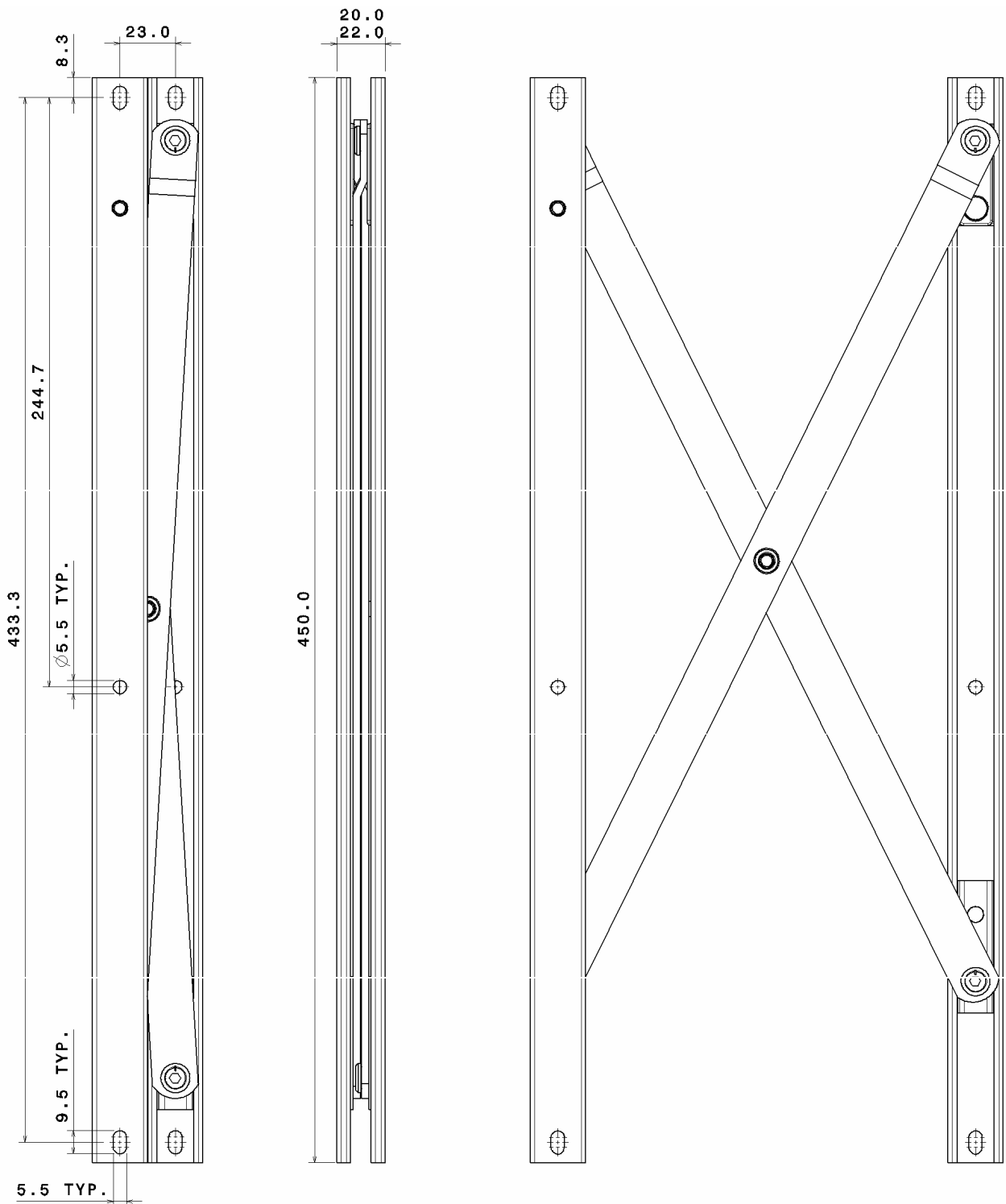

1

No está a escala, todas las dimensiones en mm

Compás de apertura Parallel Plus

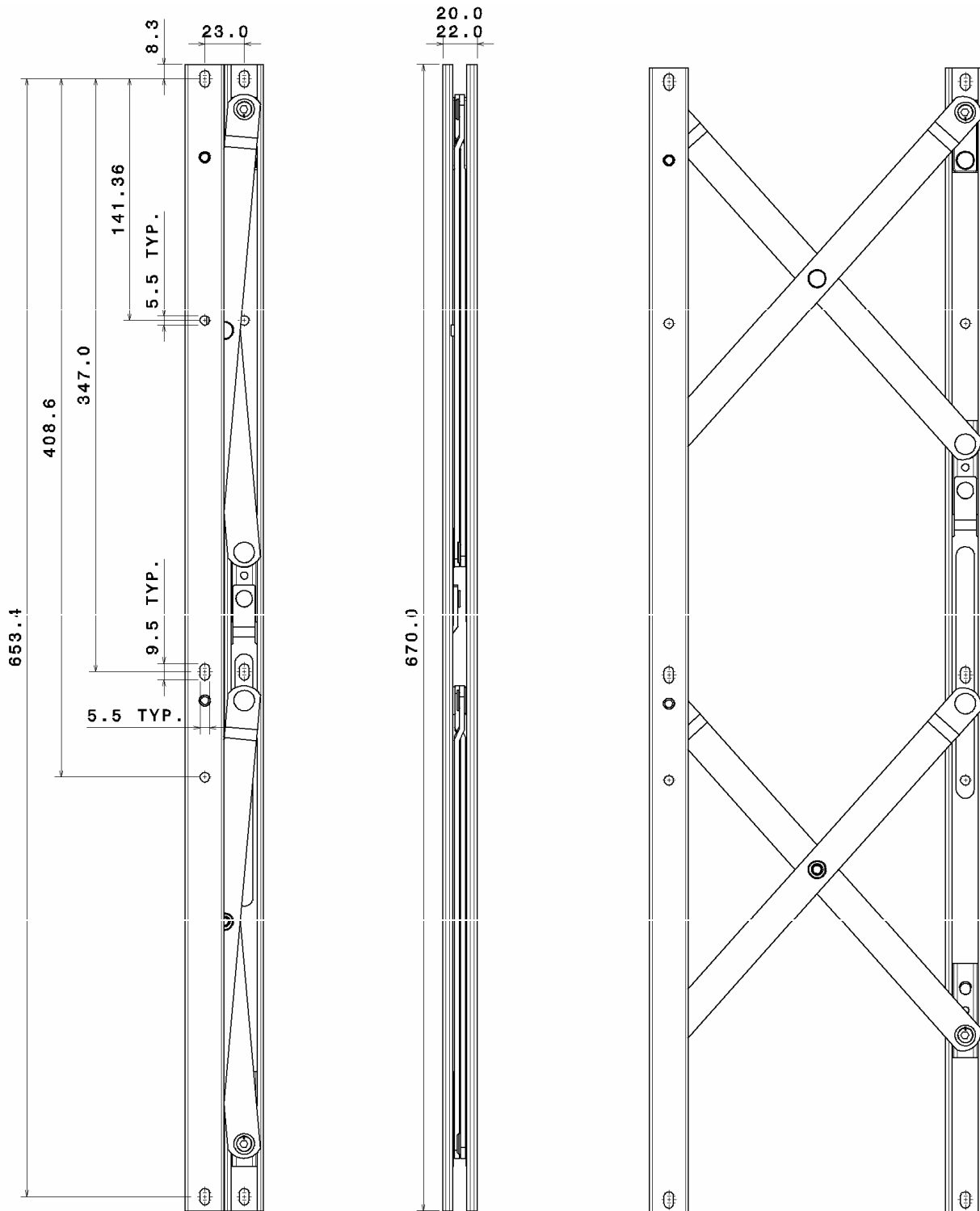

No está a escala, todas las dimensiones en mm

Compás de apertura Parallel Plus

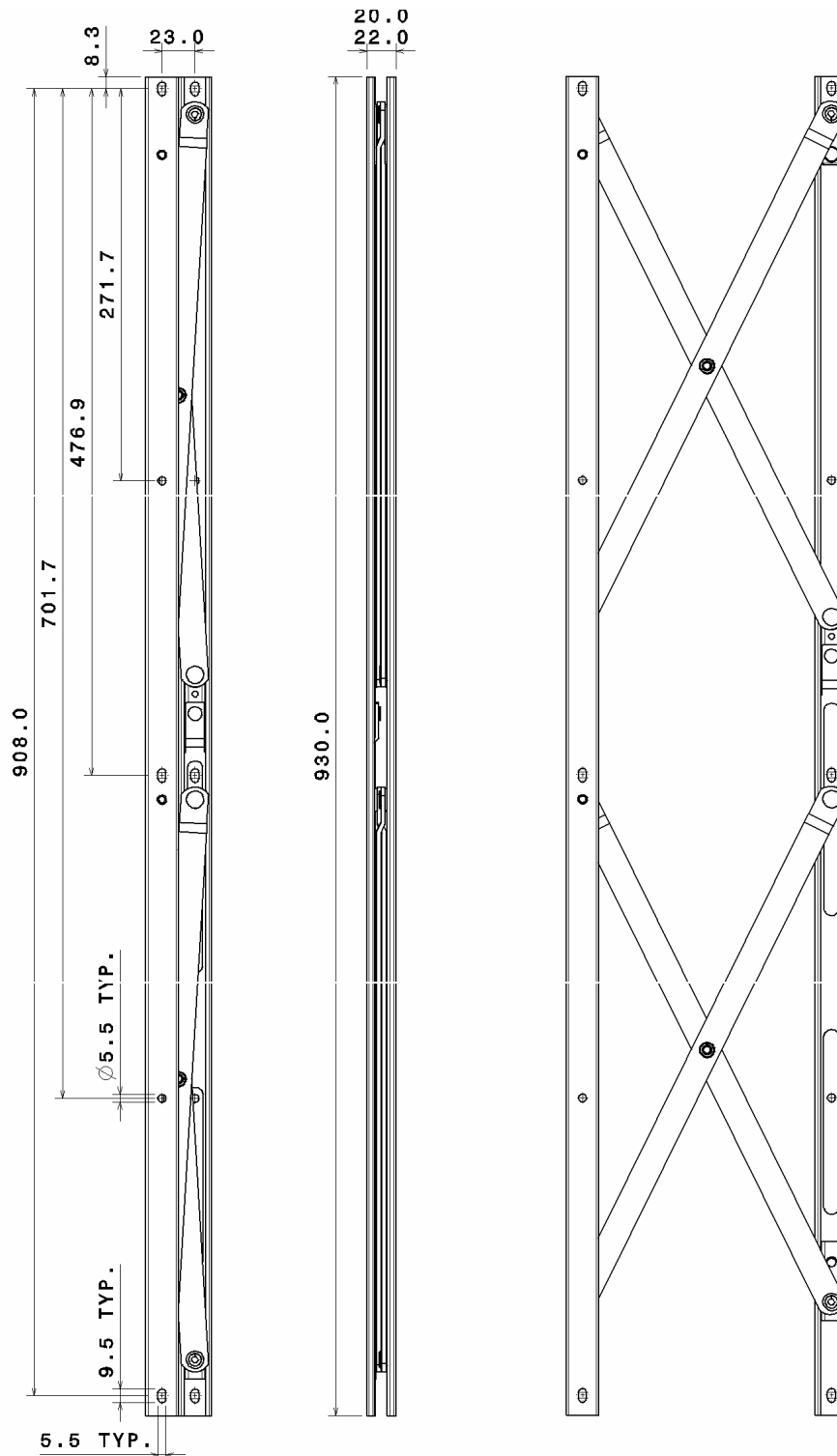

1

No está a escala, todas las dimensiones en mm



Pol. Ind. Torrelarragoiti, Parc. 5i - Apdo.24 - E-48170 ZAMUDIO (BIZKAIA)
Tel. +34 94 674 90 11, Fax. +34 94 674 09 54,
www.procomsa.com, procomsa@procomsa.com