

# Instrucciones de montaje, uso y mantenimiento Uni-Jet

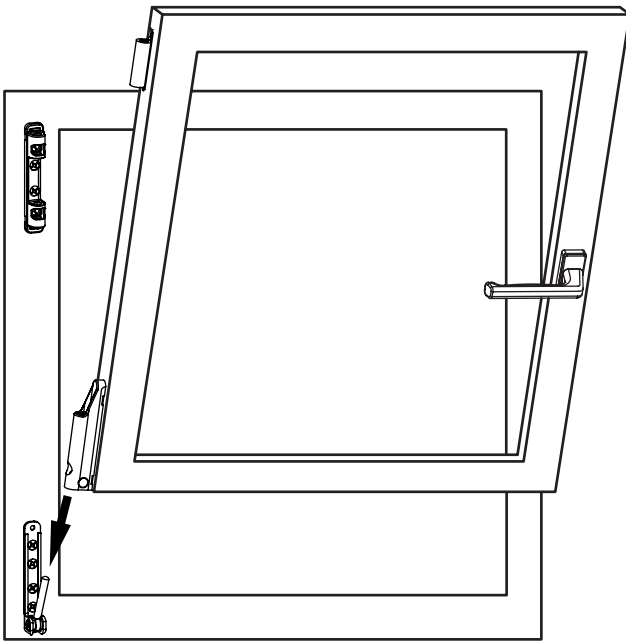

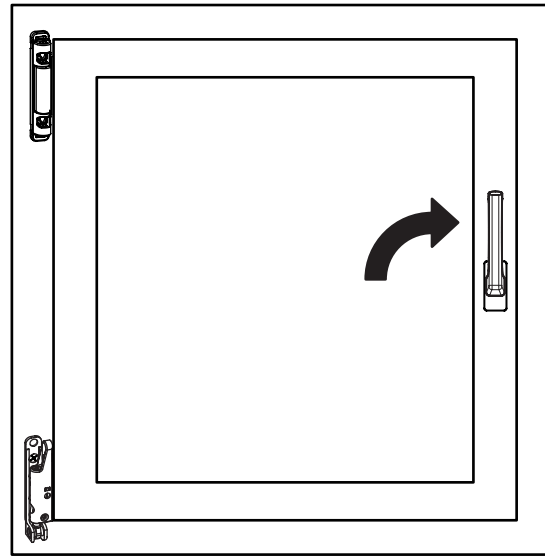

**PASO 1:**  
Insertar la bisagra inferior de la hoja en el bulón del soporte de esquina.



**PASO 2:**  
Cerrar la hoja, manilla en posición oscilo.

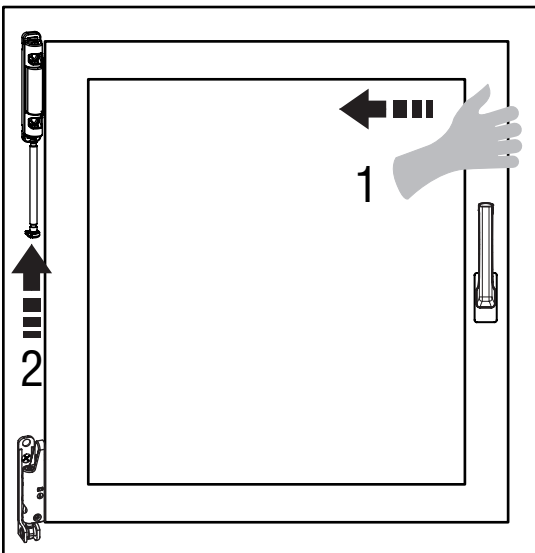

**PASO 3:**  
Tirar de la hoja por la parte superior hacia el lado de las bisagras, despues insertar el eje.

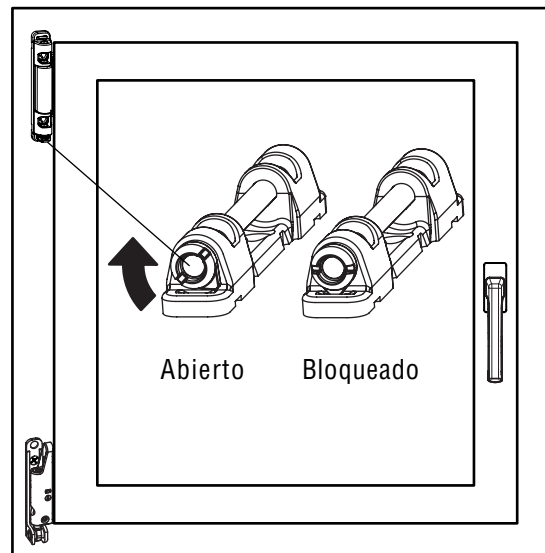

**PASO 4:**  
Girar el eje 45° para que quede bloqueado.

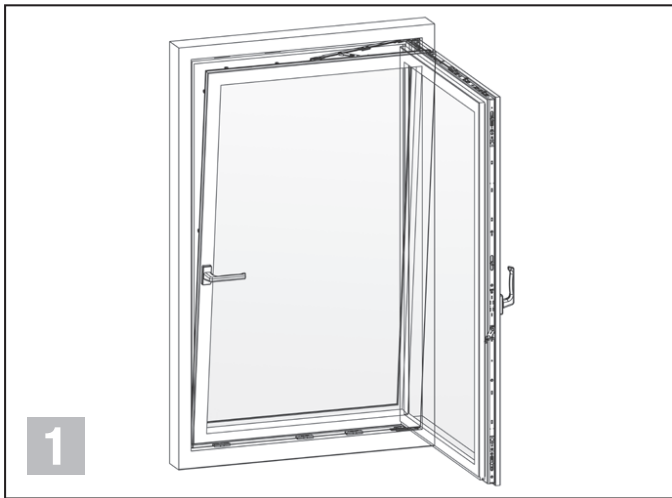

1.- La aireación tiene lugar en la posición abatible y la limpieza se puede realizar en la posición practicable.

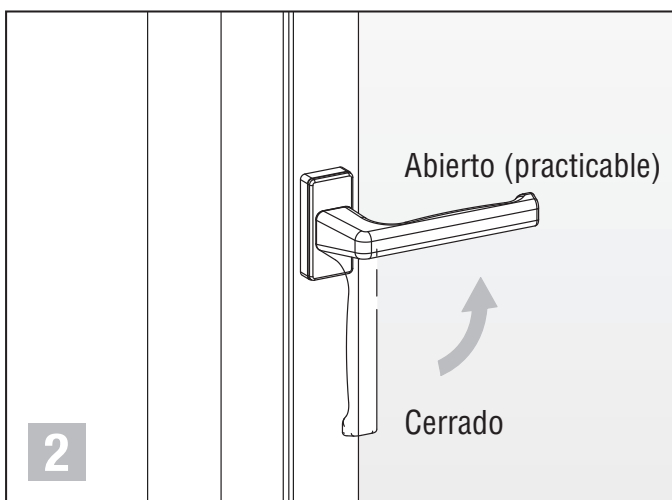

2.- Si la manilla está en posición mirando hacia el suelo, la hoja está cerrada. Si giramos la manilla 90°, se puede abrir la hoja hacia un lado. (hoja en posición practicable)

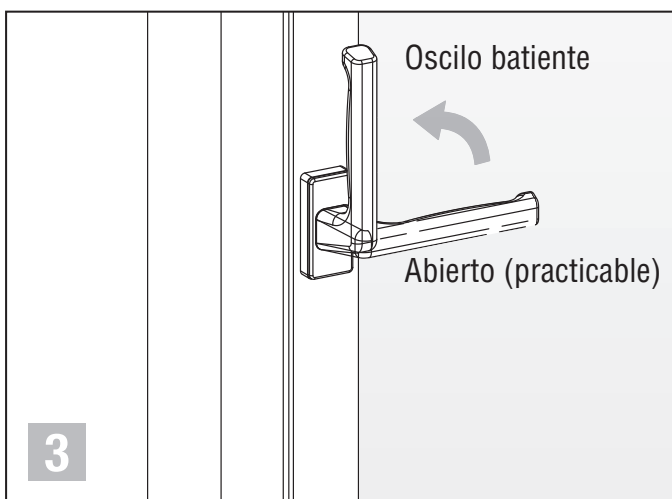

3.- Si presionamos la hoja contra el marco y giramos la manilla 90° desde la posición practicable hacia arriba, se puede abatir la hoja hacia adentro en la parte superior (posición oscilo batiente). Si desde la posición cerrada giramos la manilla 180° hacia arriba, podemos llegar a la posición oscilo batiente sin tener que abrir la hoja.

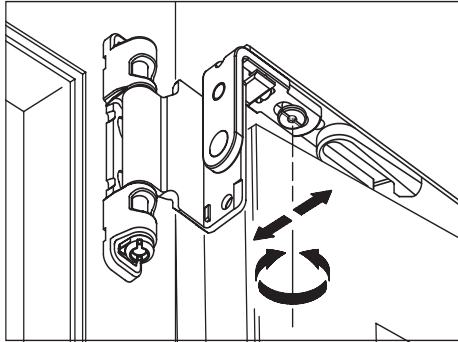

Regulación de la presión del compas  
(+1 mm / - 1 mm)

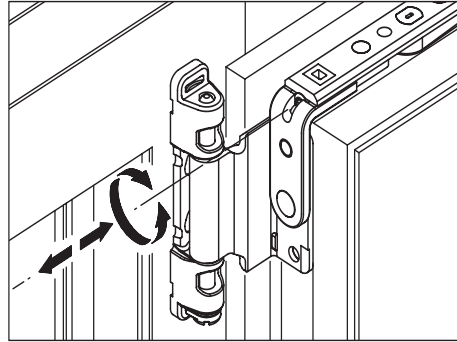

Regulación lateral del compas (+3,5 / -3 mm)

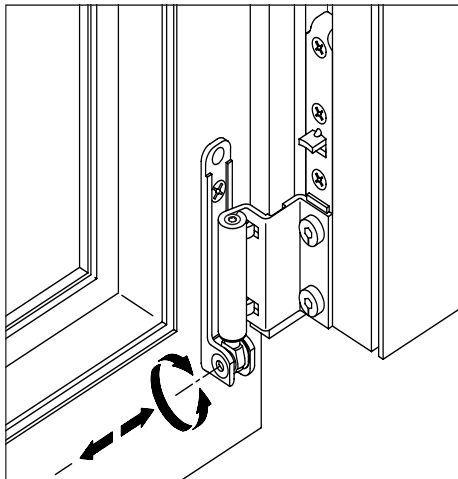

Regulación lateral soporte esquina inferior  
(+2 mm / - 2 mm)

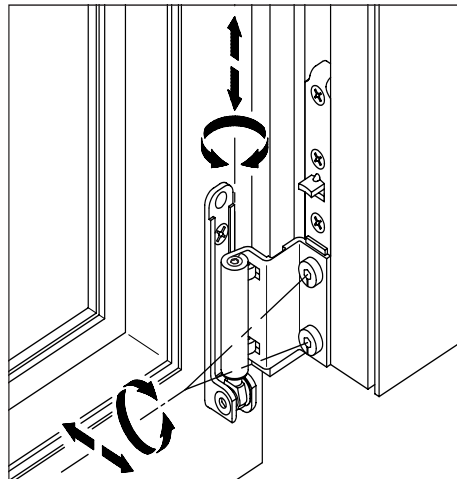

Regulación de la presión (+1 mm / - 1 mm) y  
en altura bisagra inferior de rebajo (+2 / - 2 mm)

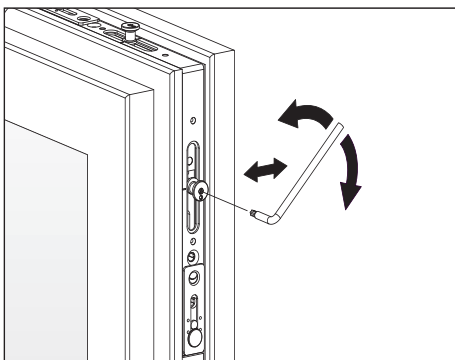

Regulación en presión de los bulones  
(+1 mm / - 1 mm)

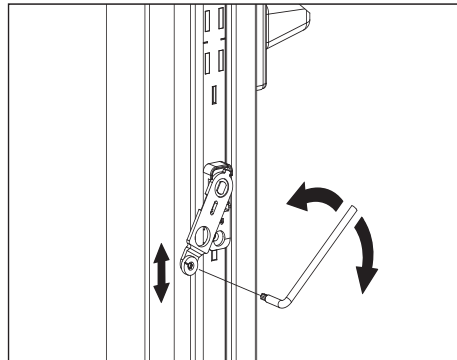

Regulación en altura para elevador de hoja  
(+1 mm / - 1 mm)

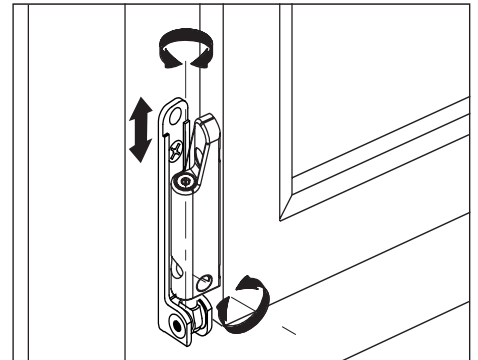

Regulación en altura para bisagra al canto  
(+2 mm / - 2 mm).

Regulación en presión (+1 mm / - 1 mm)

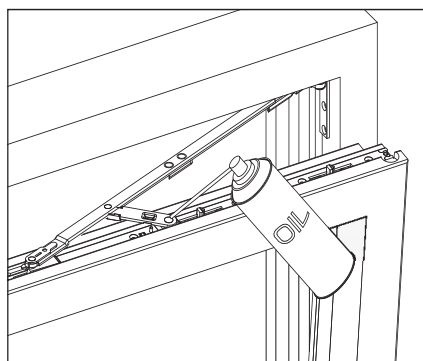

Todas las piezas móviles se deben engrasar una vez al año. La ranura para la salida de agua en el marco inferior se tiene que limpiar, si es necesario, para que no se obstruya.

## Necesidad de mantenimiento.

En primer lugar, debemos partir de la base de que un herraje es una pieza mecánica sometida por lo tanto a esfuerzos mecánicos. Para garantizar el correcto funcionamiento de sus componentes, los herrajes oscilo-batientes de PROCOMSA están todos homologados por el sello RAL, reconocido internacionalmente como el de mayor exigencia técnica y de resistencia mecánica.

No obstante, todas las ventanas sufren, como el resto de elementos de una obra, un desgaste normal producido por el uso continuado. Por ello, la suavidad del deslizamiento y la duración de la ventana, dependerán sobre todo de su cuidado.

Además del desgaste mecánico producido por el paso del tiempo, los herrajes, como piezas metálicas que son, están expuestos a las inclemencias ambientales, por lo cual, para su correcta conservación, será necesario cuidarse también de los posibles daños que la corrosión pudiera causar en los herrajes.

Por todas las razones expuestas, para el correcto funcionamiento y mantenimiento del herraje, es necesario un mínimo cuidado por parte del usuario final.

## Instrucciones de Mantenimiento.

1- Mantenimiento mecánico: El mantenimiento mecánico es aconsejable al menos una vez al año, constanding de las siguientes operaciones.

- Limpieza y engrase de piezas móviles (indicadas en ilustración).
- Usar el lubricante (aceite de vaselina Ref.64172).
- Comprobación del ajuste de los tornillos de la manilla.

2- Mantenimiento anticorrosión: Para este mantenimiento, el fabricante aconseja rociar el herraje con el spray anticorrosivo "COR-TEC" (Ref. VCI 369) al menos una vez al año, siendo aconsejable acortar los periodos en zonas de salinidad extrema.

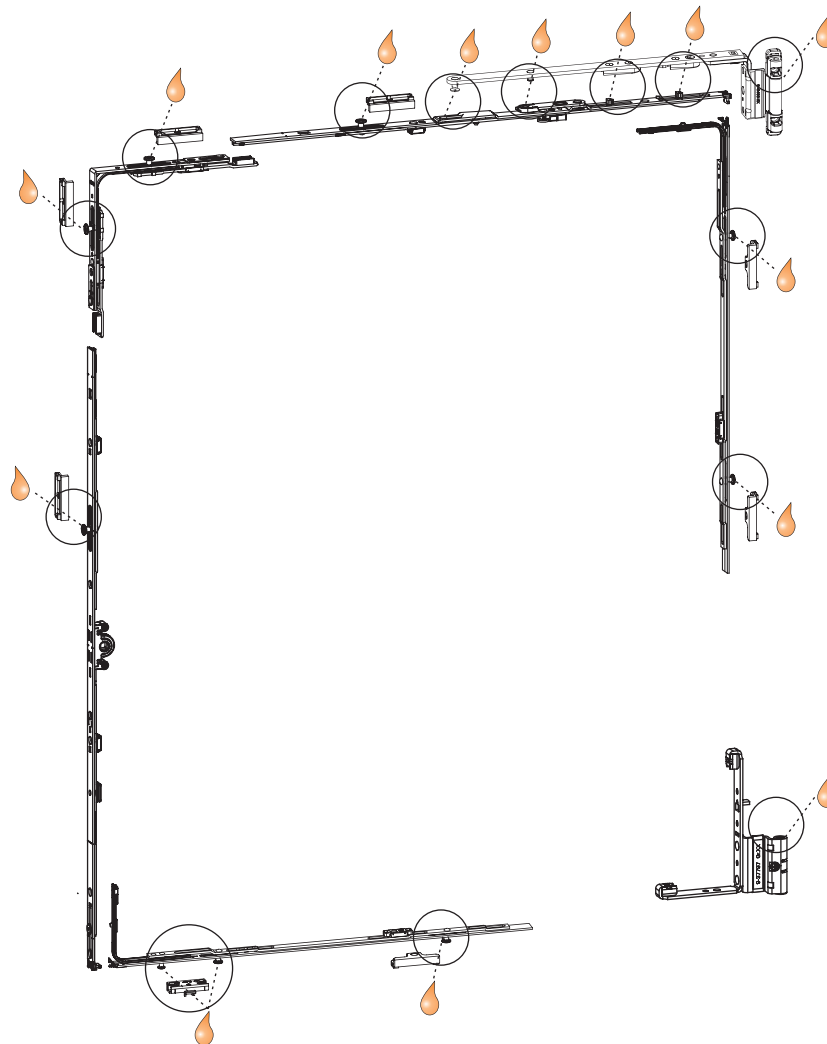



Pol. Ind. Torrelarragoiti, Parc. 5i - Apdo.24 - E-48170 ZAMUDIO (BIZKAIA)  
Tel. +34 94 674 90 11, Fax. +34 94 674 09 54,  
[www.procomsa.com](http://www.procomsa.com), [procomsa@procomsa.com](mailto:procomsa@procomsa.com)