

Cerrar el bulón de compás con llave hexagonal de 4 mm (ver instrucciones de montaje, pt. 14)

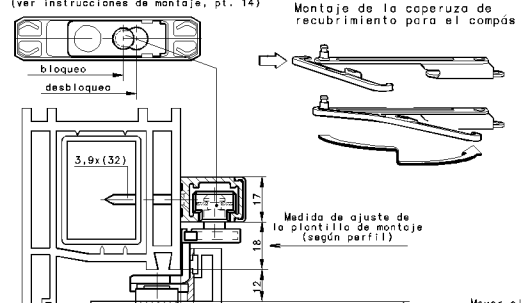

Montaje de la caperuza de recubrimiento para el compás

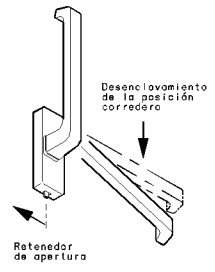

Mover el tope, pos. 42, contra el deslizador de compás en posición abatible y apretarlo. Utilizado particularmente para bastidores altos y estrechos.

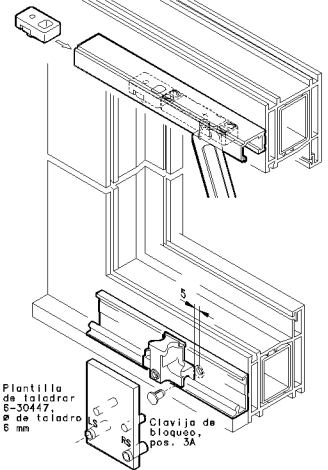

Instrucción de montaje para esquema D
Colocar la plantilla de talador con los casquillos sobre el carril de rodadura, alinearla con la pieza de mando y apoyarla con las clavijas contra el carril de rodadura. Después efectuar el taladro correspondiente (izda o dcha).
Introducir la clavija de bloqueo en el agujero. La clavija sirve como tope para la pieza de mando móvil en el esquema D.

Esquema A Bastidor corredero/bastidor fijo

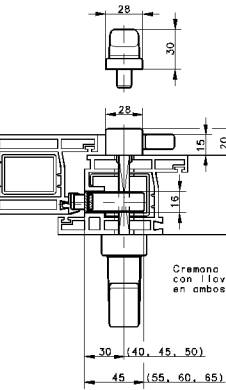
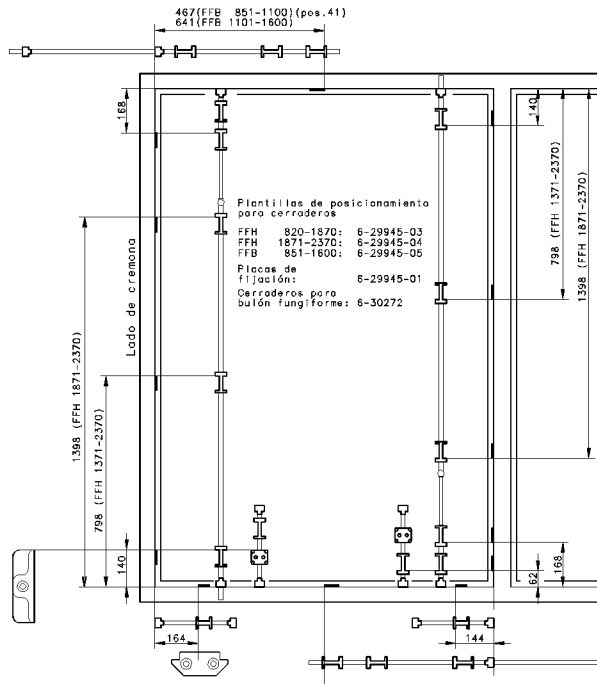
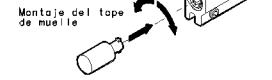
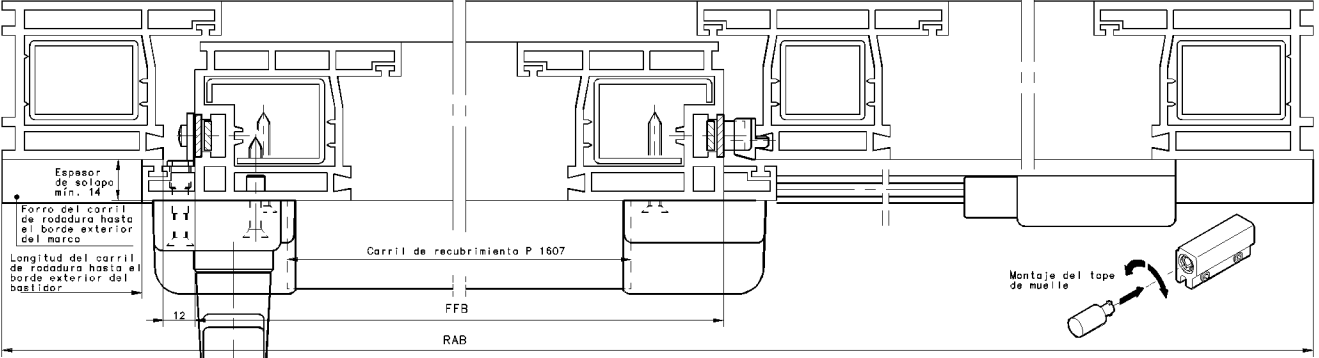

Esquema D Bastidor corredero / bastidor practicable con travesaño central móvil

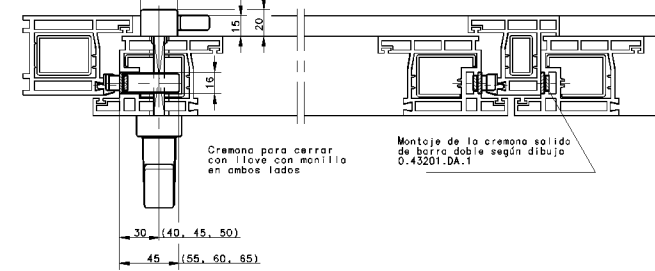

Esquema A

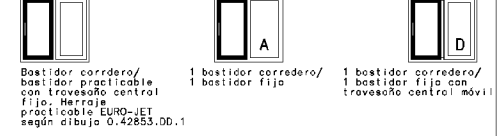

Esquema G



Esquema C



Denominación **Herroje corredero-paralelo-abatible GU-966/150 mZ para ventanas y puertas de PVC, ranura 9 mm**

	Prohíbese la reproducción total o parcial o su entrega a la competencia.	DES. / DISEÑO: [] CORP. / EMPRESA: [] SER. / SERVICIO: []	N.º DE IDENTIFICACIÓN: [] N.º DE CONTROL: []	E43860	BL1
	71252 DITZINGEN	ERSATZ FUER...	GAD	1 2 3 4	1