

Sistema de cierre central UNI-JET SCF Herraje abatible				Ventanas de madera	Ventanas de PVC	
Pos.	Denominación				N° de artículo	
2C	Cremona 15 GV variable	FFB	Longitud	SZ-PA		
		480-590	270	-	G-22080	
		591-750	430	-	G-22081	
		751-1200	880	1	G-22082	
		1201-1300	1130	1	G-22083	
		1301-1700	1380	2	G-22084	
1701-1950	1630	2	G-22085			
1951-2400	2130	3	G-22086			
30	Manilla DIRIGENT-F	1 Unidades		RAN9	6-28072-29	
				RAN13	6-28072-33	
30G	Tornillo avellanado DIN 965 – M5 x 40				9-13255-40	
4A	Terminal 90°				6-32104	
4B	Terminal 180° superior				6-32105	
15	Compás abatible (desde FFB 1201 2 Unidades)				U-76500	
15B	Compás de intercepción [1]					
9	Cerradero	Cantidad de cerraderos en función del tamaño de elemento utilizado			según perfil	
50F	Pletina de compás hoja practicable				6-39075-01	
50G	Brazo de compás SCF			RAN9	6-37016-09-L/R	
				RAN13	6-37021-09-L/R	
94	Calce				6-37016-13-L/R	
					9-49604-99	
64B	Bisagra intermedia			Parte de hoja	6-34229	
64E	1 Unidades en FFB > 800 (respectivo) 2 Unidades en FFB > 1451 (respectivo)			Parte de marco	9-47352-99	
16	Compás de seguridad EURO-SOLID	FFB	Longitud		6-27995-03	
		600-800	280		6-27995-04	
		[1] 801-1200	440		según perfil	
16A	Accesorios para compás de seguridad EURO-SOLID			K-14681	según perfil	
15D	Pletina para compás abatible				E-11953-00	
15C	Adhesivo para compás de intercepción				9-46486-00	

[1] En caso de la utilización como compases de intercepción, los compases U-76500 y 6-27995 deben ser indicados como tales mediante el adhesivo 9-46486. Véase la directiva FPKF de la organización "Gütegemeinschaft Schlösser und Beschläge e.V.". El desmontaje y montaje del compás de intercepción en los trabajos de limpieza solo debe ser realizado por personas autorizadas y especialmente instruidas.

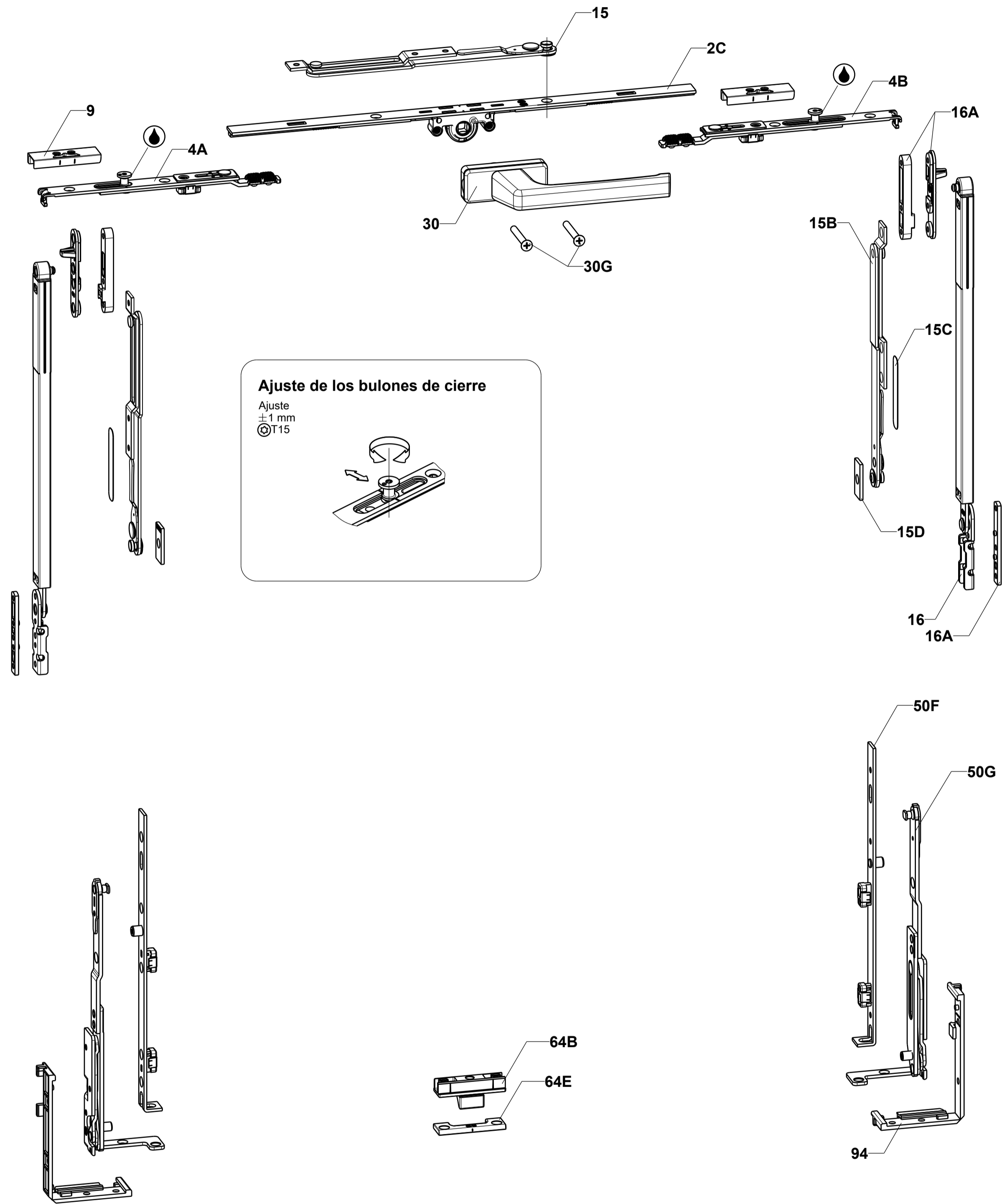

Limitaciones en el formato de hoja

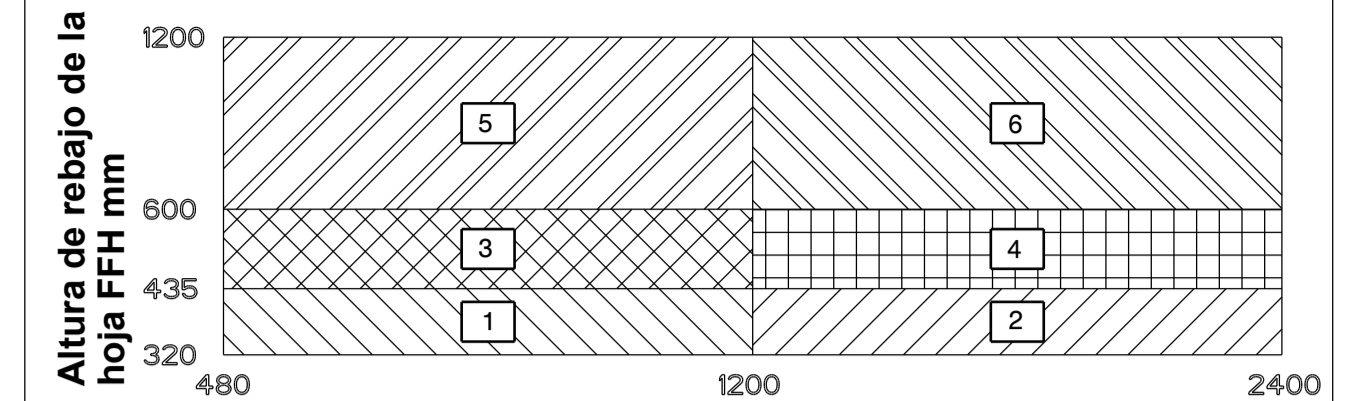

Anchura de rebajo de la hoja FFH mm
7:4

- 1 1 x U-76500 arriba
- 2 2 x U-76500 arriba
- 3 1 x U-76500 oben*
1 x U-76500 seitlich
(Con pesos de hoja > 20 kg 2 x U-76500 lateral)
- 4 2 x U-76500 arriba
2 x U-76500 lateral
- 5 1 x U-76500 arriba*
1 x EURO-SOLID lateral
(Con pesos de hoja > 30 kg 2 x EURO-SOLID lateral)
- 6 2 x U-76500 arriba
2 x EURO-SOLID lateral

En los sectores de aplicación 1 y 2 deben tomarse medidas en obra para evitar el desprendimiento de la hoja, en caso de manejo inapropiado de la hoja.

*Con pesos de hoja > 40 kg: Utilizar 2 compases abatibles U-76500

Puntos de cierre, áreas de deslizamiento y bisagras, engrasar con un lubricante no resinificante ni ácido.

Peso máx. de hoja 80 kg
(Véase el diagrama de aplicación 0-46854)
Anchura de rebajo de la hoja FFH mín. 480 mm
Anchura de rebajo de la hoja FFH máx. 2400 mm
Altura de rebajo de la hoja FFH mín. 320 mm
Altura de rebajo de la hoja FFH máx. 1200 mm

Datos para el pedido:
Anchura de rebajo de la hoja FFH
Altura de rebajo de la hoja FFH
Tipo de rebaje en el marco
Ranura 9 mm y 13 mm
Sistema de perfiles

Se debe seguir la información del producto (véase el catálogo de pedido GU).

¡Observe las instrucciones del proveedor del sistema!

Tenga en cuenta las siguientes instrucciones de manejo y mantenimiento: 0-47447

Directiva FPKF (compases de intercepción y de limpieza) de la asociación alemana Gütegemeinschaft Schlösser und Beschläge e.V., D-42551 Velbert.

Montaje del herraje véase el plano:
0-47360-DD Sistema de cierre central UNI-JET SCF para perfiles de madera y PVC
0-47106-DC Lado bisagras UNI-JET SCF para perfiles de madera
0-47107-DD Lado bisagras UNI-JET SCF para perfiles de PVC

EN

FR

ES

--

--

Description				SCF	
UNI-JET SCF Herraje abatible para perfiles de madera y PVC con cremón variable para posición de manilla centrada Ranura 9 mm y 13 mm					
Release No.	Level	Released	Scale	Modification	
--	--	--	--	3	
Art. No.	Ver.	Ab	%	Drawing No.	
G33270	10.05.2017	Me		0-47362-DC-0-ES	
Replacement to --				Sheet	1/2

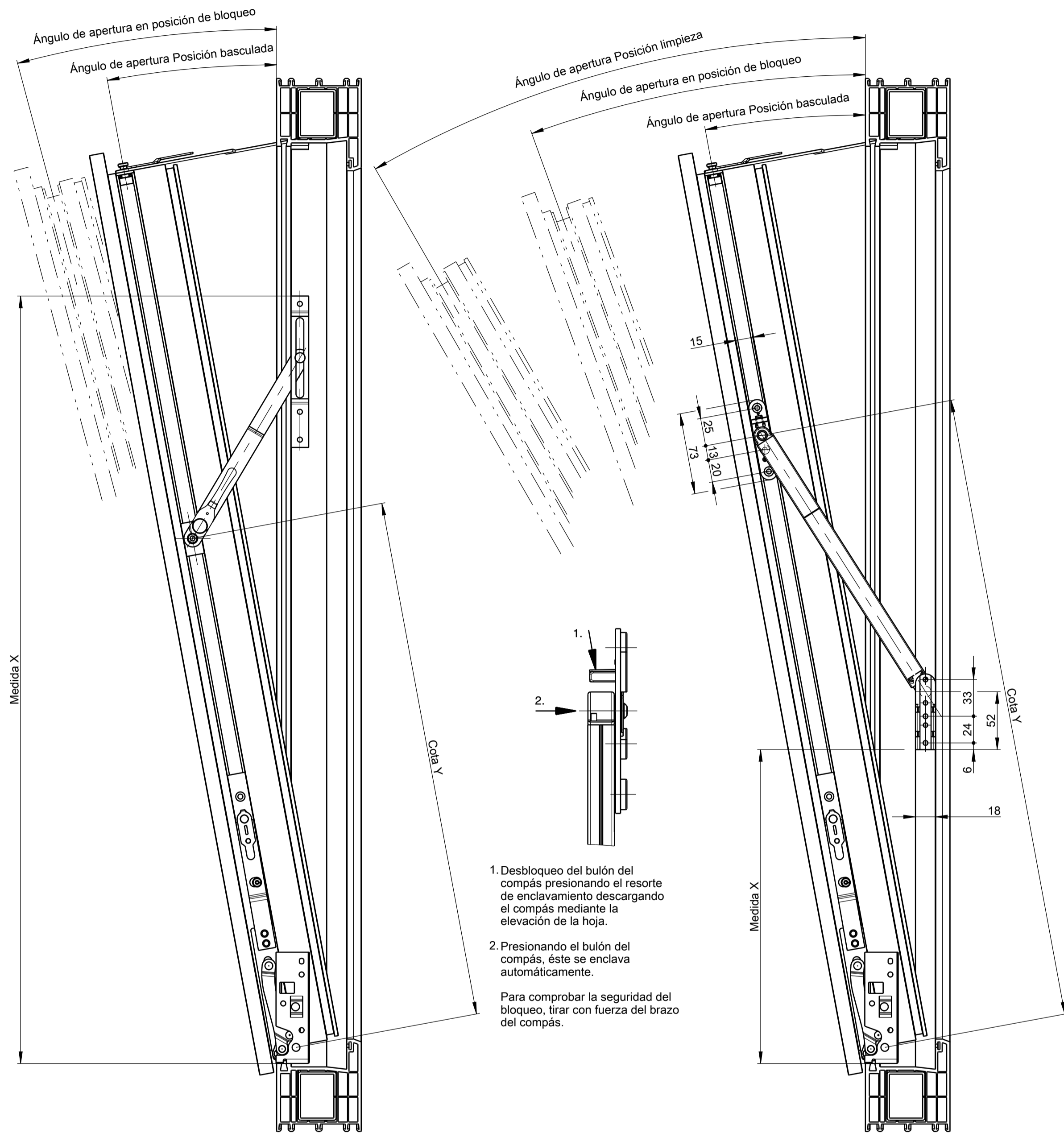

1. Desbloqueo del bulón del compás presionando el resorte de enclavamiento descargando el compás mediante la elevación de la hoja.
 2. Presionando el bulón del compás, éste se enclava automáticamente.
- Para comprobar la seguridad del bloqueo, tirar con fuerza del brazo del compás.

Utilización de compás abatible U-76500 como compás de intercepción

Tirante 215 6-32010 posible desde FFH 900
 Tirante 330 6-32008 posible desde FFH 1100
 Conector con avellanado E-11953-00 (longitud 30 mm)

FFH	Medida X	Cota Y	Ángulo de basculación aprox.	Ángulo aprox. en posición de intercepción
435-500	456	230	16°	23°
500-600	500	274	14°	20°

Utilización del compás de seguridad EURO-SOLID como compás de intercepción y de limpieza

Tirante 215 posible desde FFH 1000
 Tirante 330 posible desde FFH 1100

FFH	Medida X	Cota Y	Ángulo de basculación aprox.	Ángulo aprox. en posición de intercepción	Ángulo aprox. en posición de limpieza
600-700	235	555	12°	21°	52°
701-800	260	580	10°	20°	50°
801-1000	250	730	9°	18°	84°
1001-1200	265	745	7°	13°	80°

Juego de plantillas para taladrar para compás de seguridad EURO-SOLID K-14788-00
 Utilización de las plantillas de taladrado, ver plano M-00021

Posiciones de montaje de la cremona

En caso de montaje invertido, la manilla apunta hacia la izquierda en posición cerrada

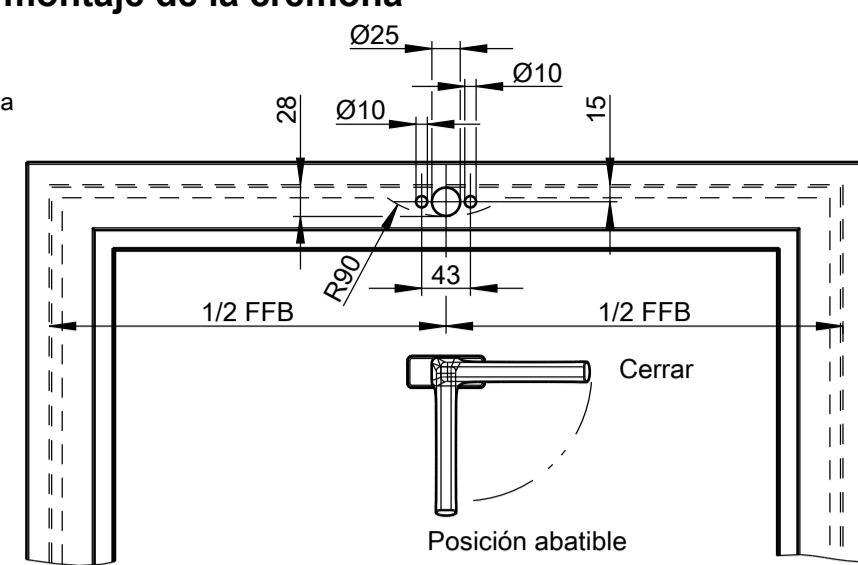

Desenganche del compás

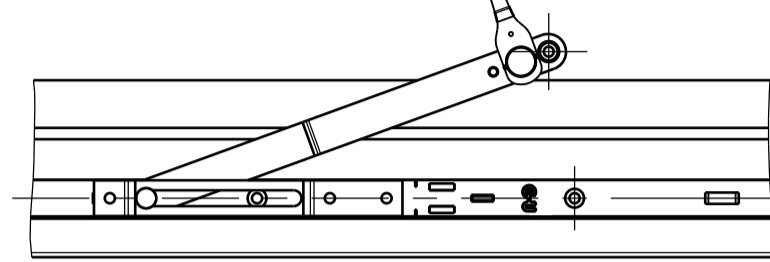

Dimensiones de montaje compás abatible superior

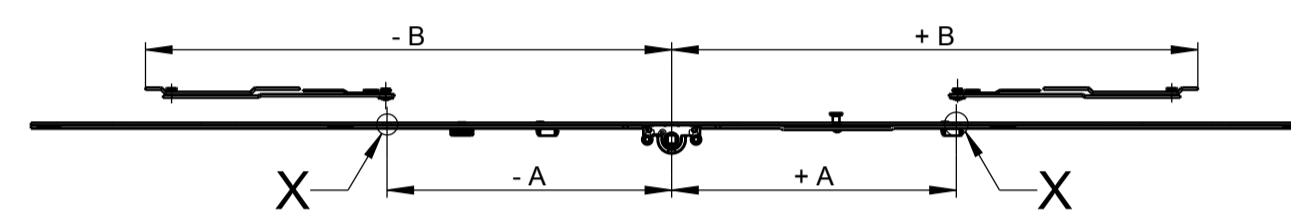

FFB	Distancia A desde el centro de la cremona +/- A	Distancia B desde el centro del marco +/- B
480-590	-(FFB/2 - 126)	+ (339 - FFB/2)
591-750	+ 70	- 143
751-1200	+ 70	- 143
1201-1300	+ 251 / - 251	+ 464 / - 464
1301-1700	+ 208 / - 376	+ 421 / - 589
1701-1950	+ 501 / - 501	+ 714 / - 714
1951-2400	+ 273 / - 115	+ 486 / - 328

Posiciones de los cerraderos FFB 480-1200

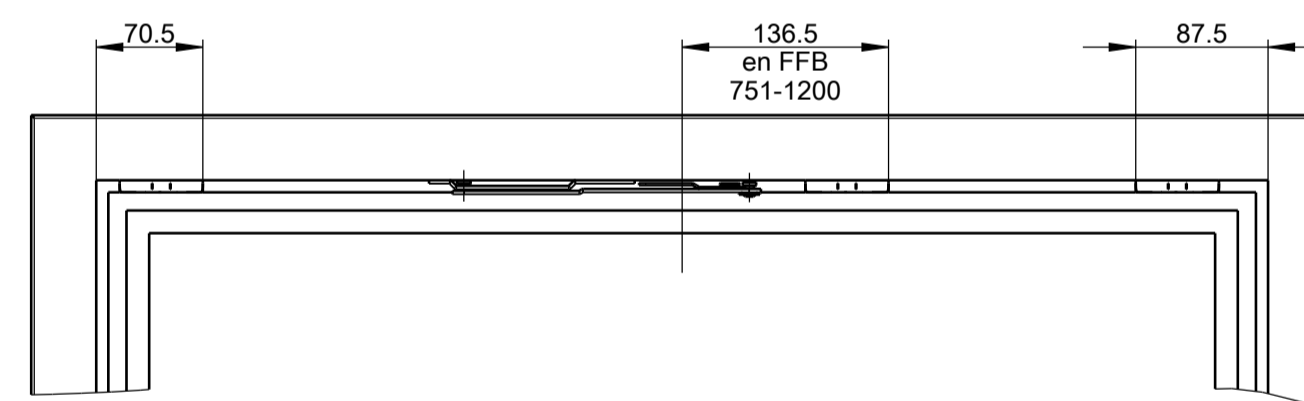

Posiciones de los cerraderos FFB 1201-2400

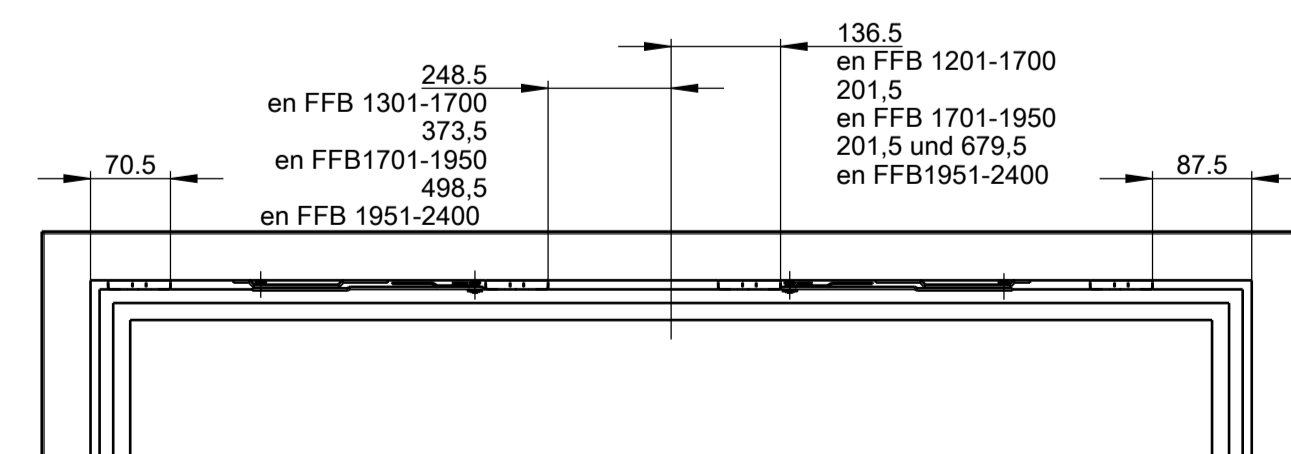

Madera Taladrar y fresar en el marco

Plantilla para fresar 6-35018-L/R
 Fresa Ø8
 Anillo de guía Ø27

Plantilla para taladrar opcional para brazo de compás 6-39199-01 Bohr-Ø 3

Esquema vertical de taladrados

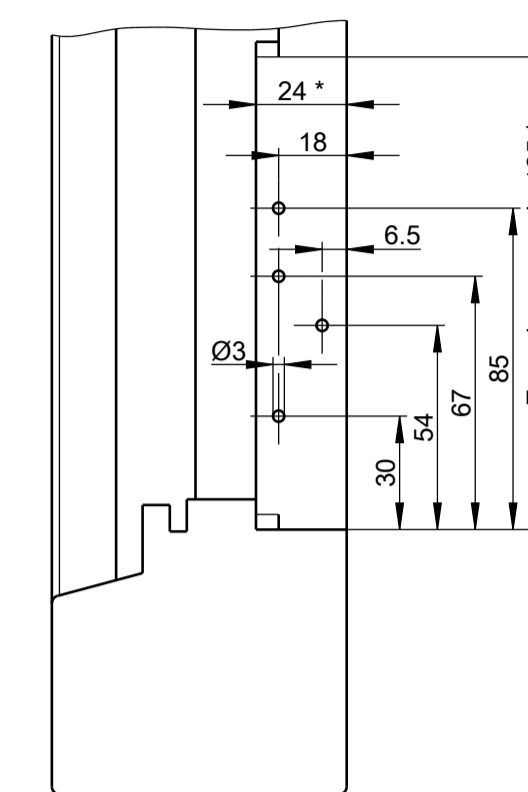

Esquema horizontal de taladrados

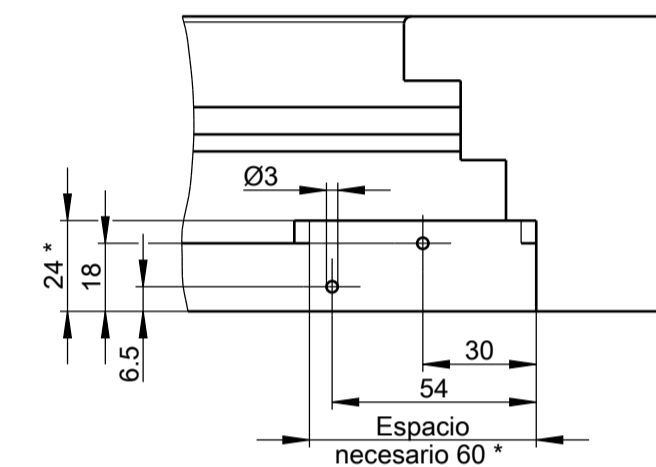

* Mecanizado con ranura 9 y rebajo 18/20

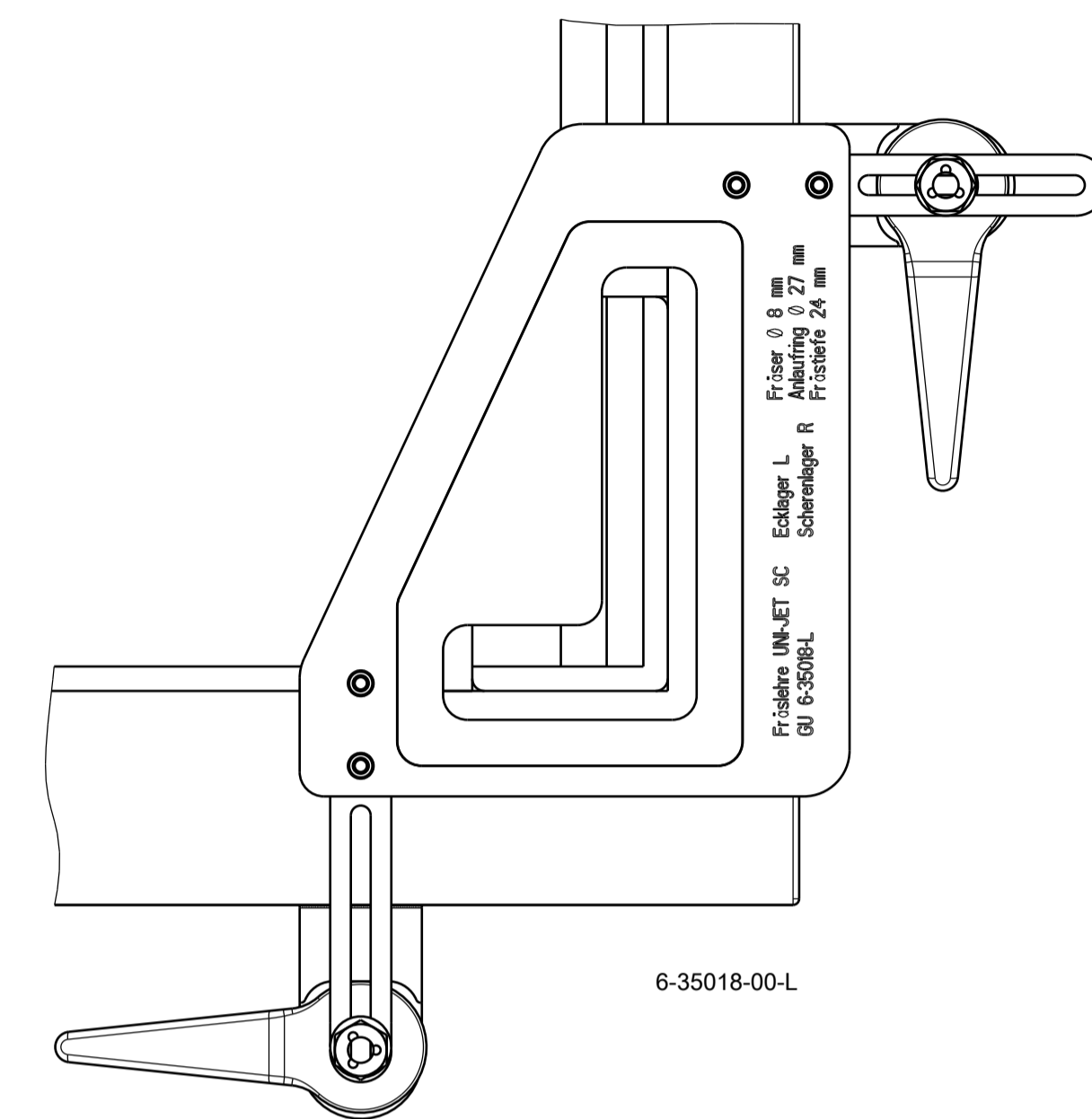

PVC Taladrar y atornillar en el marco

Plantilla para taladrar opcional para brazo de compás 6-34098 Ø de taladro3

Esquema vertical de taladrados

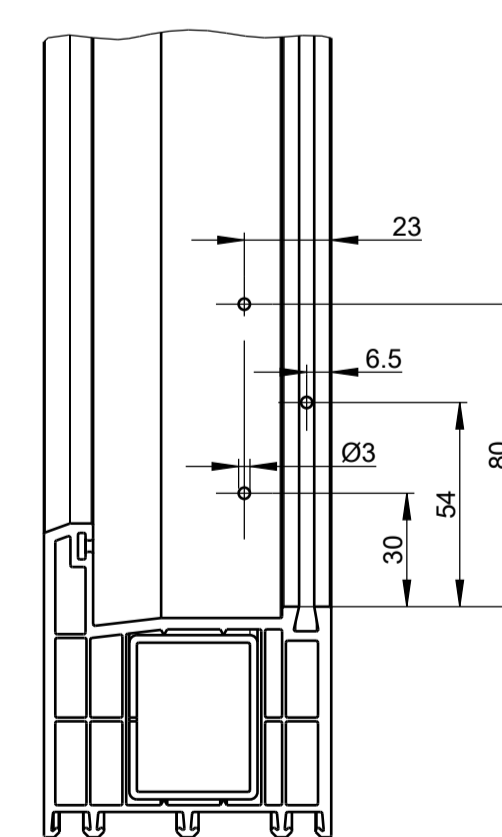

Esquema horizontal de taladrados

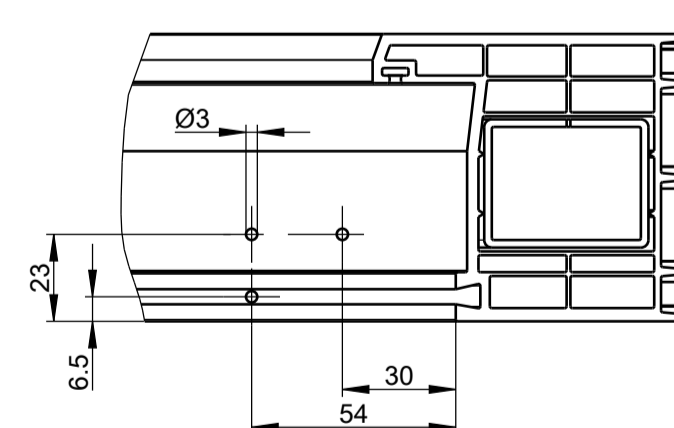

Para el atornillamiento del brazo de compás: Atornillamiento en el refuerzo de acero con tornillos avellanados DIN 7982 / ISO 7050 (estrella) o ISO 14586 (Torx) o similares, ST 3,9 x 38 galvanizado.

En caso de sistemas de perfiles sin refuerzos de acero, se indica la fijación del brazo de compás en dibujos específicos. (Véase el plano 0-47357)

EN
FR
ES
--
--

! Decolgar el compás de intercepción (posición de limpieza) Riesgo de accidente!

Para poder remontar completamente el bastidor abatible (posición de limpieza) es necesario desenganchar los compases laterales. Apoye el bastidor abatible antes de desenganchar el compás de intercepción. Tenga en cuenta la necesidad de apoyar todo el peso de la hoja. Con el apoyo se evita el golpeo incontrolado de la hoja abatible. No se permite la presencia de personas ni objetos en la zona de influencia.

Descripción
UNI-JET SCF Herraje abatible para perfiles de madera y PVC con cremona variable para posición de manilla centrada Ranura 9 mm y 13 mm

Release No.	Level	Released	Scale	Modification	Size
---	---	---	---	3	1
Model No.	Ver.	Ab.	%		
G33270	---	---	---		
Drawing No.	Dwt.	Me.			Sheet
	10.05.2017	Me			2/2
Replacement for					

0-47362-DC-0-ES

SCF