

**Montaje:  
Posicionador elevador de hoja y Clic retenedor**

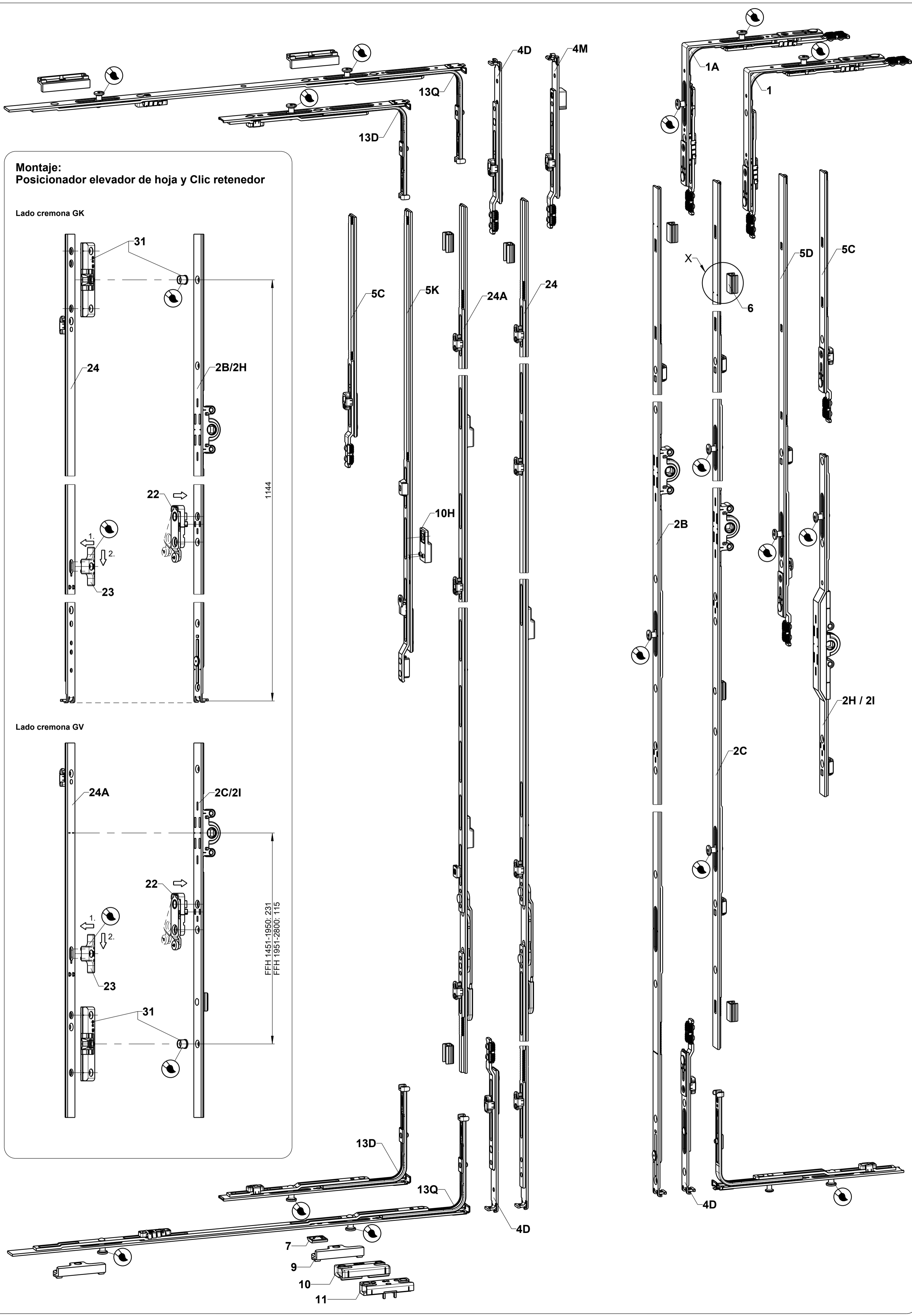
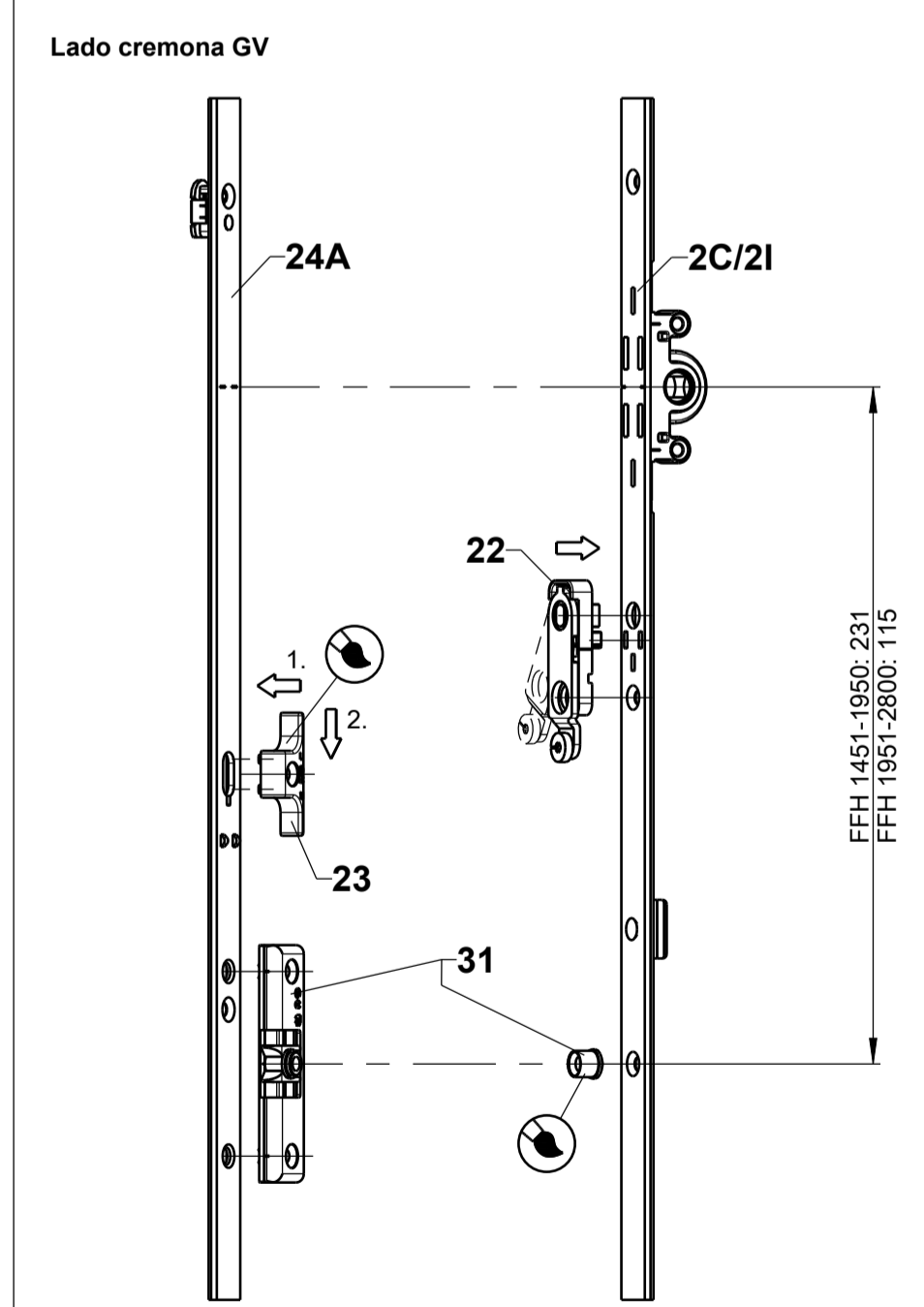
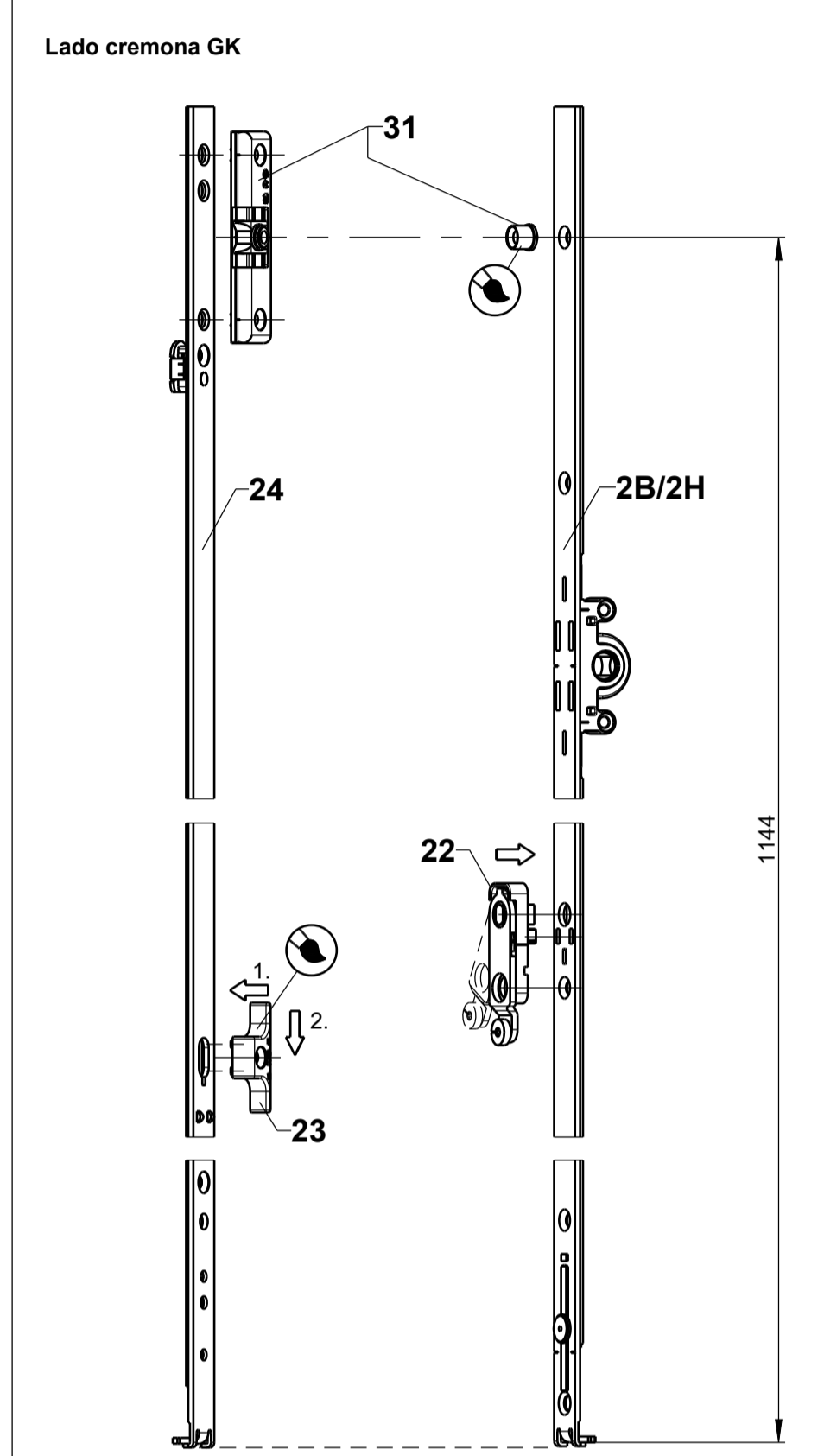

UNI-JET Cierre con palanca de rebajo ZH Hoja de primera apertura con cremona 15 o 7,5																					
Pos.	Denominación	FFB	FFH	Longitud	Longitud cortada	SZ-PA	Posición de manilla G	Unidad	N° de artículo												
									15	7.5											
arriba	1	370-1600	470-2450	160x160	-	1		1	6-32021-00-0												
	1A		2451-2800		-	2			6-31753-00-0												
	13D	370-750		220	1		6-32010-00-0														
		751-950	470-2800	535	2		6-32008-05-0														
	13Q	Tirante Se		1055	-	2		1	6-32008-07-0												
									6-32008-10-0												
									G-22180-00-0												
									-												
Lado cremona GK	24	Cremona con palanca de rebajo ZH constante con cerraderos remachados	370-1600	470-550	FFH - 160	-	230	1	G-22180-00-0												
				551-720					560	-	230	141	G-22180-00-0 G-24142-01-0								
				721-850					690 810	-	230	141	G-22181-00-0 G-24142-05-0								
				851-1100					940	-	-	-	G-22182-00-0								
				1101-1350					1190	-	-	-	G-22183-00-0								
				1351-1600					1440	-	-	-	G-22184-00-0								
				1601-1850					1690	-	-	-	G-22185-00-0								
				1851-2100					1940	-	-	-	G-22186-00-0								
				2101-2350					2190	-	-	-	G-22187-00-0								
				2351-2600						FFH - 410	-	516									
				2601-2800						FFH - 610	-	-									
									2B / 2H	Cremona GK constante	370-1600	470-550	FFH - 160	-	155	1	G-22121-00-0				
												551-720					390	-	200	G-22122-00-0 G-22142-00-0	
												721-850					600	1	250	G-22123-00-0 G-22143-00-0	
												851-1100					940	1	400	G-22124-00-0 G-22144-00-0	
1101-1350	1190	1	500		G-22125-00-0 G-22145-00-0																
1351-1600	1440	2	600		G-22127-00-0 G-22147-00-0																
1601-1850	1690	3			G-22128-00-0 G-22148-00-0																
1851-2100	1940	3			G-22133-00-0 G-22153-00-0																
2101-2350	2190	-	980		G-22134-00 G-22154-00																
2351-2600		FFH - 410																			
2601-2800		FFH - 610																			
5C	Prolongación 250	370-1600	2351-2600		250	-	-					2					8-00625-00-0				
5D	Prolongación 500 con 1 bulón fungiforme	370-1600	2601-2800		500	450	1					1					6-32142-00-0				
5K	Prolongación 500	370-1600	2601-2800		500	450	-					1					G-21040-00-0				
10H	Cerradero para atornillar	370-1600	2601-2800		-	-	-					1					9-30256-00-0				
4D	Terminal 180°	370-1600	470-2450	160	-	-		3	6-32303-00-0												
									2451-2800	2											
4M	Terminal SE superior	370-1600	2451-2800	160	-	-		1	G-22911-00-0												
Lado cremona GV	24A	Cremona con palanca de rebajo ZH variable con cerraderos remachados	370-1600	550-720	FFH - 160 [1] FFH - 320 [1]	-	141	1	G-24142-01-0												
				721-780					560	G-24142-01-0											
				781-950					15 GV 7.5 GV 630 880	-	FFH/2 +76 -50	G-22170-00-0 6-33312-01-0									
				951-1450					1130	-	FFH/2 - 165	G-22171-00-0									
				1451-1950					1630	-	FFH/2 - 415	G-22172-00-0									
				1951-2450					2130	-	FFH/2 - 665	G-22173-00-0									
				2451-2700						FFH - 570 [1]											
				2701-2800						FFH - 670 [1]											
									2C / 2I	Cremona GV variable	370-1600	550-590	FFH - 320	-	FFH/2	1	G-22080-00-0 G-22100-00-0				
												591-750					430	-	G-22081-00-0 G-22101-00-0		
751-950	880	1	G-22082-00-0 G-22102-00-0																		
951-1450	1130	1	G-22083-00-0 G-22103-00-0																		
1451-1950	1630	2	G-22085-00-0 G-22105-00-0																		
1951-2450	2130	-	1225		G-22086-00-0 G-22106-00-0																
2451-2700		FFH - 570 [1]																			
2701-2800		FFH - 670 [1]																			
5C	Prolongación 250	370-1600	2701-2800		250	-	-	1				8-00625-00-0									
								2													
5D	Prolongación 500 con 1 bulón fungiforme	370-1600	2701-2800	500	350	1		1	6-32142-00-0												
5K	Prolongación 500	370-1600	2701-2800	500	350	-		1	G-21040-00-0												
10H	Cerradero para atornillar	370-1600	2701-2800	-	-	-		1	9-30256-00-0												
4D	Terminal 180°	370-1600	550-2450	160	-	-		3	6-32303-00-0												
									2451-2800	2											
4M	Terminal SE superior	370-1600	2451-2800	160	-	-		1	G-22911-00-0												
abajo	13D	Tirante 215	370-750	220	-	1		1	6-32010-00-0												
									751-950		535		6-32008-05-0								
									951-1200		745		6-32008-07-0								
									1201-1600		1055		6-32008-10-0								
7	Rampa	370-1600	470-2800					1	9-41796-00-0												
9	Cerradero estándar								en función del tamaño del elemento												
10	Cerradero Se Zamak								según perfil												
11	Cerradero Se acero								según sea necesario												
6	Guía de barra	[2]							8-00805-00-0												

[1] Cortar la cremona solo por arriba.  
 [2] Se recomienda el uso de la guía de barra: 8-00805, para minimizar posibles ruidos y pérdida de carrera de la barra. En caso de cortes menores que 150 mm (si la muesca queda visible), se debe colocar la guía de barra 8-00805 a una distancia de 65 mm desde el final de la pletina.

**Accesorios**

Pos.	Denominación	N° de artículo
22	Posicionador elevador de hoja con anti-falsa maniobra	[3] 6-29987-00-0
23	Resbalón de apoyo Posicionador elevador de hoja	[3] 9-40149-00-0
24E	Perfil de ranura de herraje P1380	9-32630-99-0
24F	Tapa terminal	9-43205-00-0
31	Clic retenedor	[4] K-17229-00-0

[3] Cremona GK constante: FFH 721-2800  
Cremona GV variable: FFH 951-2800  
 [4] Cremona GK constante: FFH 1851-2800  
Cremona GV variable: FFH 1451-2800

Engrase los puntos de cierre, áreas de deslizamiento y bisagras con grasa de servicio H-01960.

Anchura de rebajo de la hoja FFB con lado de bisagras superpuesto 370-1600 mm  
 Anchura de rebajo de la hoja FFB con lado de bisagras oculto 480-1400 mm  
 Altura de rebajo de la hoja FFH 470-2800 mm  
 Peso máx. de hoja en función del lado de las bisagras seleccionado

N° de artículo de elementos de marco dependientes del perfil: véase catálogo de pedido de GU  
 Considerar estrictamente la información del producto (véase el catálogo de pedido GU).

¡Observe las instrucciones del proveedor del sistema!

Montaje de los otros componentes, ver planos de montaje sistema de cierre central y lado de bisagras UNI-JET

Description:  
 Cierre con palanca de rebajo UNI-JET ZH para perfiles de madera, PVC y aluminio  
 Elementos de dos hojas practicables sin montane  
 Posición de manilla constante / variable / Ranura de herraje 9 mm o 13 mm

Scale: Drawing No. 0-44348-DJ-0-ES Size Sheet A1 1/3

**Montaje:**  
Posicionador elevador de hoja, Clic retenedor y Cerradero Pos. 10G (Sólo con GV)

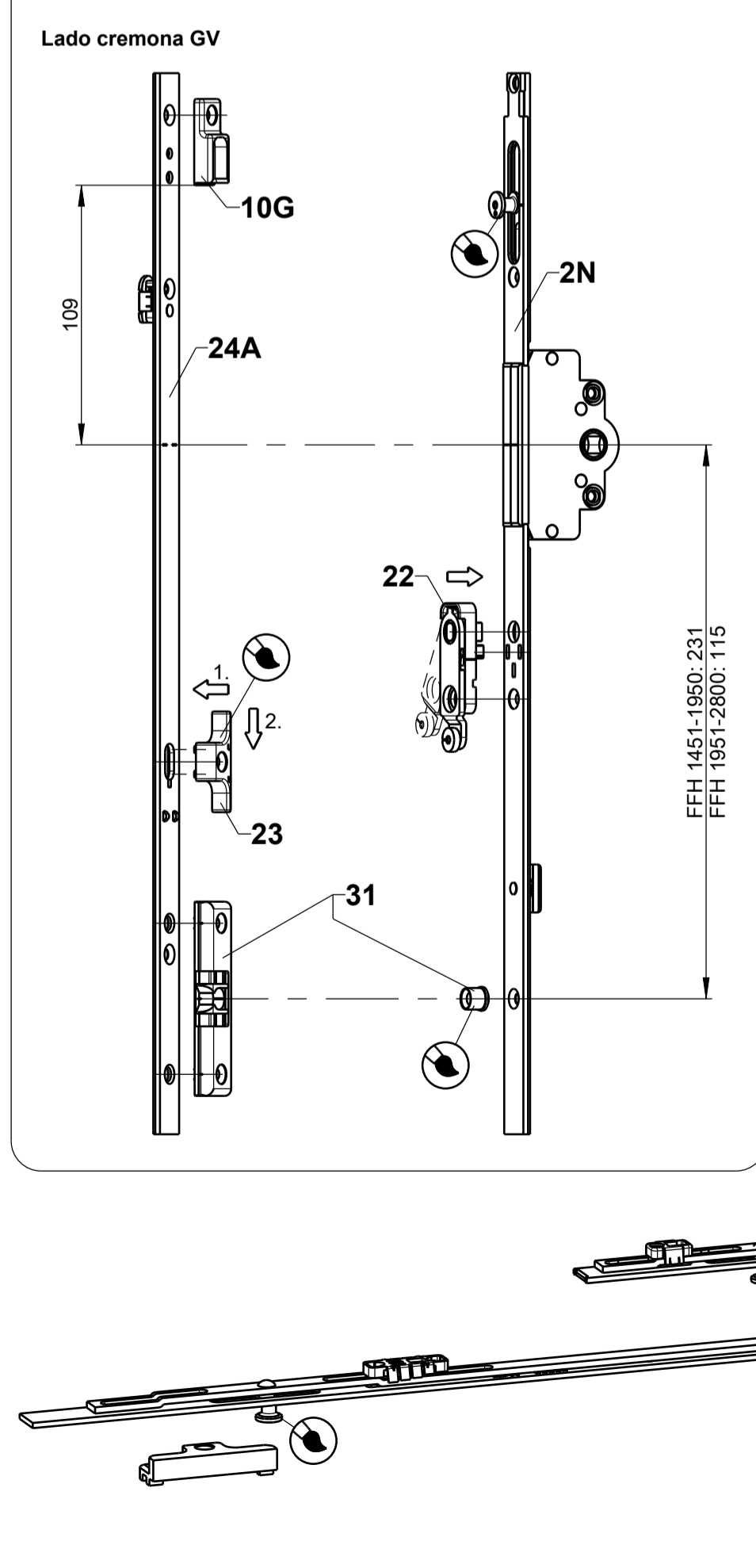
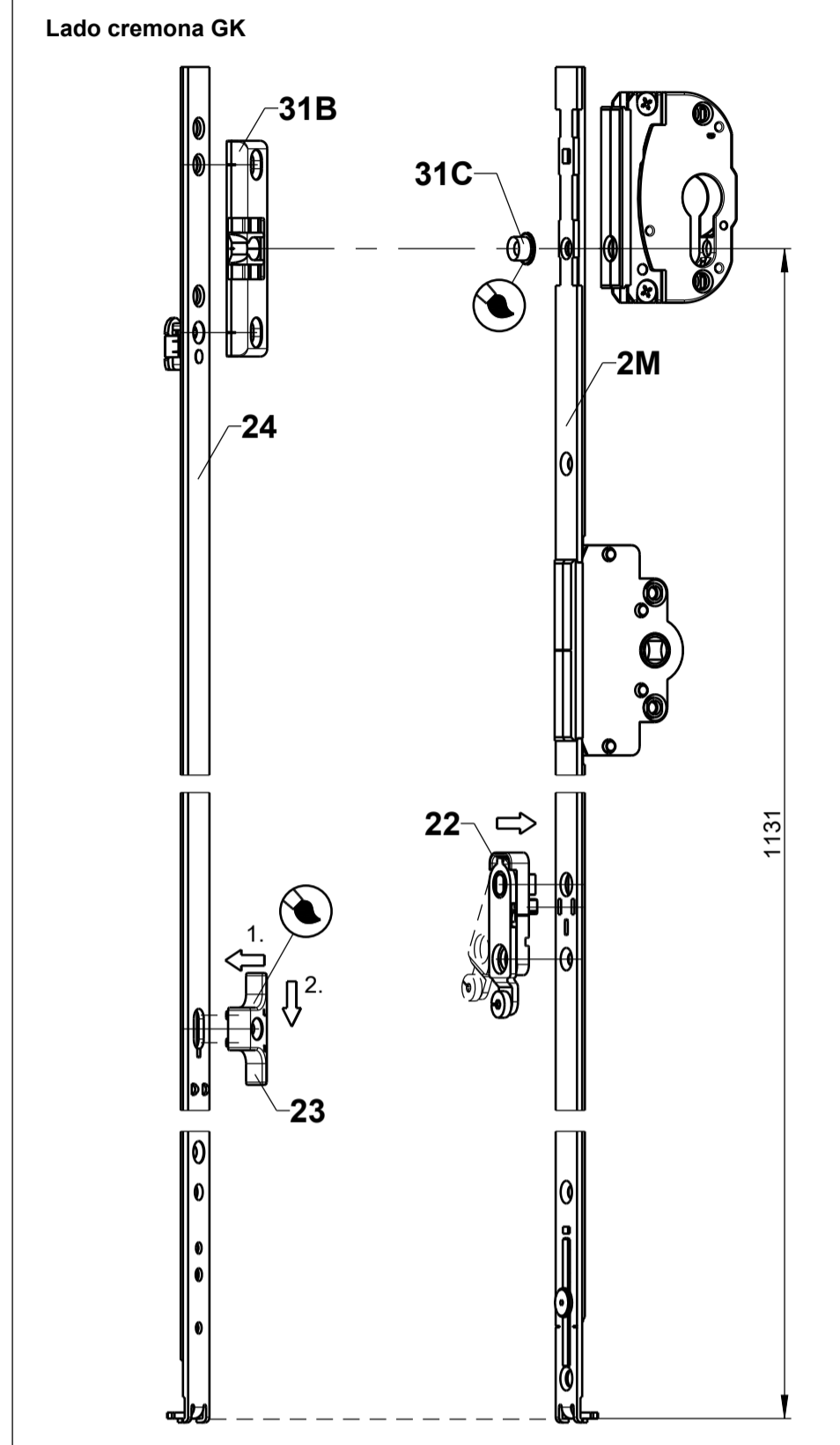

UNI-JET Cierre con palanca de rebajo ZH Hoja de primera apertura con cremóna de entrada D 25-50										
Pos.	Denominación	FFB	FFH	Longitud	Longitud cortada	SZ-PA	Posición de manilla G	Unidad	N° de artículo	
arriba	1	Transmisión de ángulo	370-1600	780-2450 2451-2800	160x160	-	1	1	6-32021-00-0	
	1A					2			6-31753-00-0	
	13D	Tirante 215	370-1600		220		1			6-32010-00-0
	13Q	Tirante Se	751-950 951-1200 1201-1600	780-2800	535 745 1055		2 2 3			6-32008-05-0 6-32008-07-0 6-32008-10-0
Lado cremóna GK	24	Cremóna con palanca de rebajo ZH constante con cerraderos remachados	370-1600	850-1100 1101-1350 1351-1600 1601-1850 1851-2100 2101-2350 2351-2600 2601-2800	940 1190 1440 1690 1940	FFH - 160	230	1	G-22182-00-0 G-22183-00-0 G-22184-00-0 G-22185-00-0 G-22186-00-0	
						FFH - 410	516		G-22187-00-0	
						FFH - 610				
	2M	Cremóna de entrada constante Entrada 25-50	370-1600	850-1100 1101-1350 1351-1600 1601-1850 1851-2100 2101-2350 2351-2600 2601-2800	940 1190 1440 1690 1940	FFH - 160				G-22790-**-0 G-22791-**-0 G-22792-**-0 G-22793-**-0 6-33012-**-0 G-22321-**-0
						FFH - 410	980			G-22322-**-0
						FFH - 610				
	5C	Prolongación 250	370-1600	2351-2600	250	-	-			8-00625-00-0
	5D	Prolongación 500 con 1 bulón fungiforme	370-1600	2601-2800	500	450	1			6-32142-00-0
	5K	Prolongación 500	370-1600	2601-2800	500	450	-			G-21040-00-0
	10H	Cerradero para atornillar	370-1600	2601-2800	-	-	-			9-30256-00-0
	4D	Terminal 180°	370-1600	850-2450 2451-2800	160	-	-			6-32303-00-0
	4M	Terminal SE superior	370-1600	2451-2800	160	-	-			G-22911-00-0
	406A	Caja de cerradura para cilindro de perfil	370-1600	1601-2800	-	-	-		Sólo con 980	6-39964-**-0
406B	Caja de cerradura para cilindro redondo	370-1600	1601-2800	-	-	-		6-40097-**-0		
Lado cremóna GK	24A	Cremóna con palanca de rebajo ZH variable con cerraderos remachados	370-1600	780-950 951-1450 1451-1950 1951-2450 2451-2700 2701-2800	630 1130 1630	FFH - 320		1	G-22170-00-0 G-22171-00-0 G-22172-00-0	
						FFH - 570 [1] FFH - 670 [1]	560		G-22173-00-0	
	10G	Cerradero para atornillar	370-1600	951-2800	-	-	-			9-43809-01-0
	2N	Cremóna de entrada variable Entrada 25-50	370-1600	780-950 951-1450 1451-1950 1951-2450 2451-2700 2701-2800	630 1130 1630	FFH - 320	FFH/2			G-22343-**-0 G-22344-**-0 G-22345-**-0
							FFH - 570 [1] FFH - 670 [1]		1225	G-22346-**-0
	5C	Prolongación 250	370-1600	2451-2800	250	-	-			8-00625-00-0
	5D	Prolongación 500 con 1 bulón fungiforme	370-1600	2701-2800	500	350	1			6-32142-00-0
	5K	Prolongación 500	370-1600	2701-2800	500	350	-			G-21040-00-0
10H	Cerradero para atornillar	370-1600	2701-2800	-	-	-		9-30256-00-0		
Lado cremóna GK	4D	Terminal 180°	370-1600	780-2450 2451-2800	160	-	-		6-32303-00-0	
	4M	Terminal SE superior	370-1600	2451-2800	160	-	-		G-22911-00-0	
	406A	Caja de cerradura para cilindro de perfil	370-1600	951-2800	-	-	-		6-39964-**-0	
406B	Caja de cerradura para cilindro redondo	370-1600	951-2800	-	-	-		6-40097-**-0		
abajo	13D	Tirante 215	370-750		220		1	1	6-32010-00-0	
	13Q	Tirante Se	751-950 951-1200 1201-1600	780-2800	535 745 1055		2 2 3		6-32008-05-0 6-32008-07-0 6-32008-10-0	
	7	Rampa	370-1600	780-2800						9-41796-00-0
	9	Cerradero estándar							en función del tamaño del elemento	según perfil
10	Cerradero Se Zamak									
11	Cerradero Se acero									
6	Guía de barra	[2]						según sea necesario	8-00805-00-0	

\*\* = Entrada 25, 30, 35, 40, 45 o 50

[1] Cortar la cremóna solo por arriba.  
[2] Se recomienda el uso de la guía de barra: 8-00805, para minimizar posibles ruidos y pérdida de carrera de la barra. En caso de cortes menores que 150 mm (si la muesca queda visible), se debe colocar la guía de barra 8-00805 a una distancia de 65 mm desde el final de la pletina.

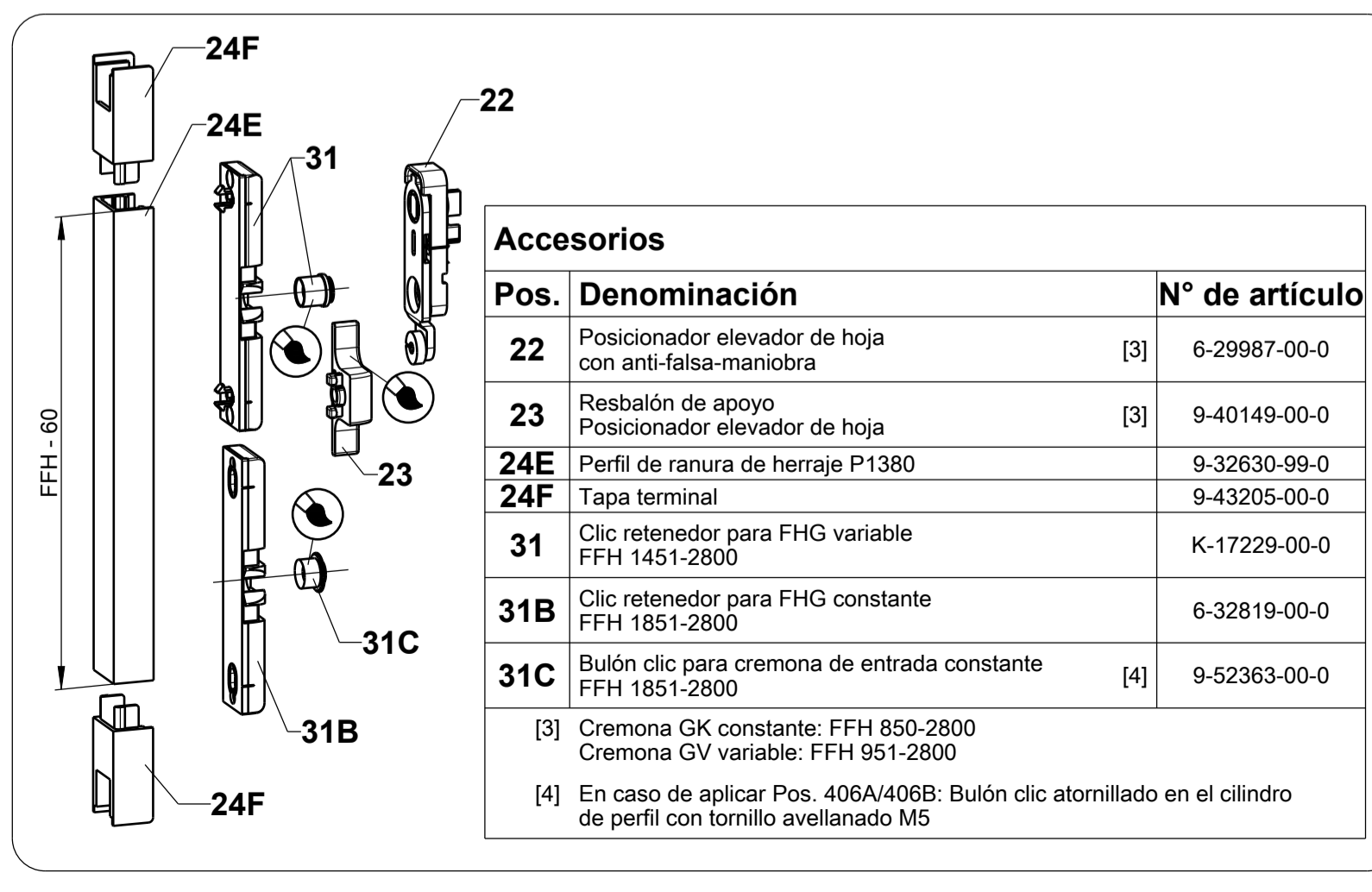

**Accesorios**

Pos.	Denominación	N° de artículo
22	Posicionador elevador de hoja con anti-falsa-maniobra	[3] 6-29987-00-0
23	Resbalón de apoyo Posicionador elevador de hoja	[3] 9-40149-00-0
24E	Perfil de ranura de herraje P1380	9-32630-99-0
24F	Tapa terminal	9-43205-00-0
31	Clic retenedor para FHG variable FFH 1451-2800	K-17229-00-0
31B	Clic retenedor para FHG constante FFH 1851-2800	6-32819-00-0
31C	Bulón clic para cremóna de entrada constante FFH 1851-2800	[4] 9-52363-00-0
[3]	Cremóna GK constante: FFH 850-2800 Cremóna GV variable: FFH 951-2800	
[4]	En caso de aplicar Pos. 406A/406B: Bulón clic atornillado en el cilindro de perfil con tornillo avellanado M5	

Engrase los puntos de cierre, áreas de deslizamiento y bisagras con grasa de servicio H-01960.

Anchura de rebajo de la hoja FFB con lado de bisagras superpuesto 370-1600 mm  
Anchura de rebajo de la hoja FFB con lado de bisagras oculto 480-1400 mm  
Altura de rebajo de la hoja FFH 780-2800 mm  
Peso máx. de hoja en función del lado de las bisagras seleccionado

N° de artículo de elementos de marco dependientes del perfil: véase catálogo de pedido de GU  
Considerar estrictamente la información del producto (véase el catálogo de pedido GU).

¡Observe las instrucciones del proveedor del sistema!

Montaje de los otros componentes, ver planos de montaje sistema de cierre central y lado de bisagras UNI-JET y 0-48929-DD-0 UNI-JET Cremóna de entrada 25-50

Description:  
Cierre con palanca de rebajo UNI-JET ZH para perfiles de madera, PVC y aluminio  
Elementos de dos hojas practicables sin montane  
Posición de manilla constante / variable / Ranura de herraje 9 mm o 13 mm

Scale: Drawing No. 0-44348-DJ-0-ES Size Sheet A1 2/3

Sección con 12 mm aire de rebajo

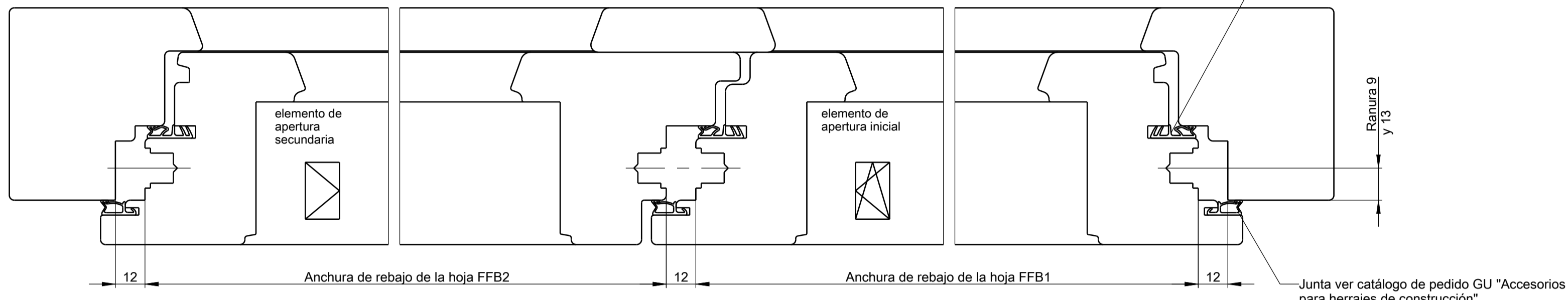
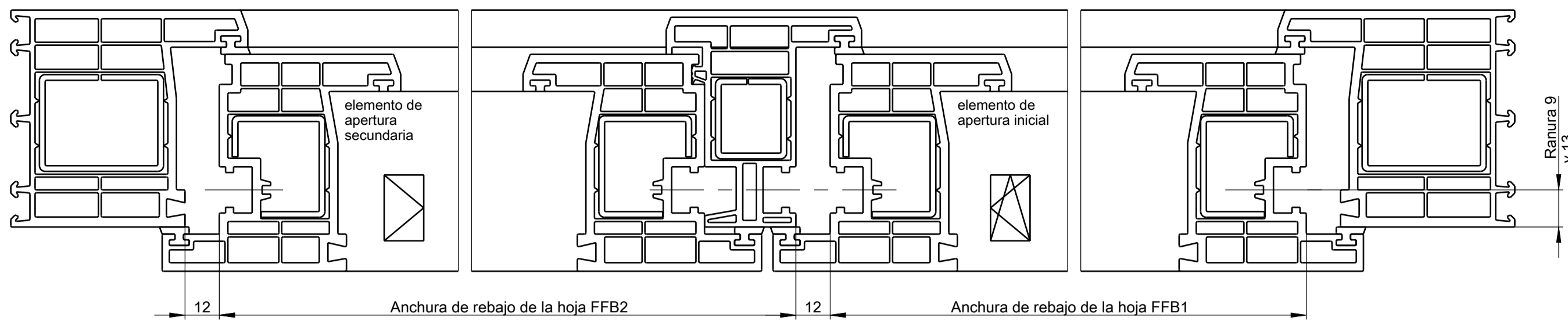

Sección con 4 mm aire de rebajo

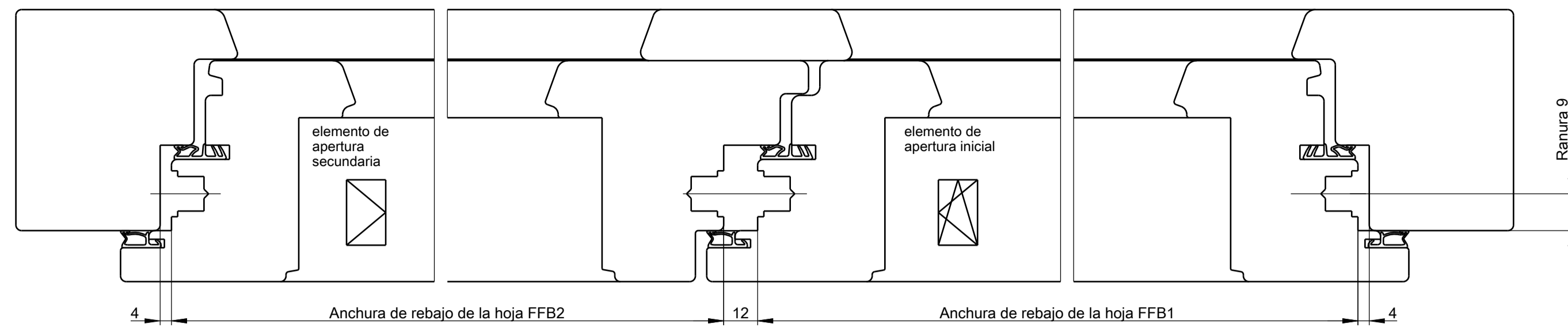

12 mm o 4 mm Aire de rebajo, Ranura 9 mm  
Variante para junta entre hojas con perfil de ranura de herraje P1380

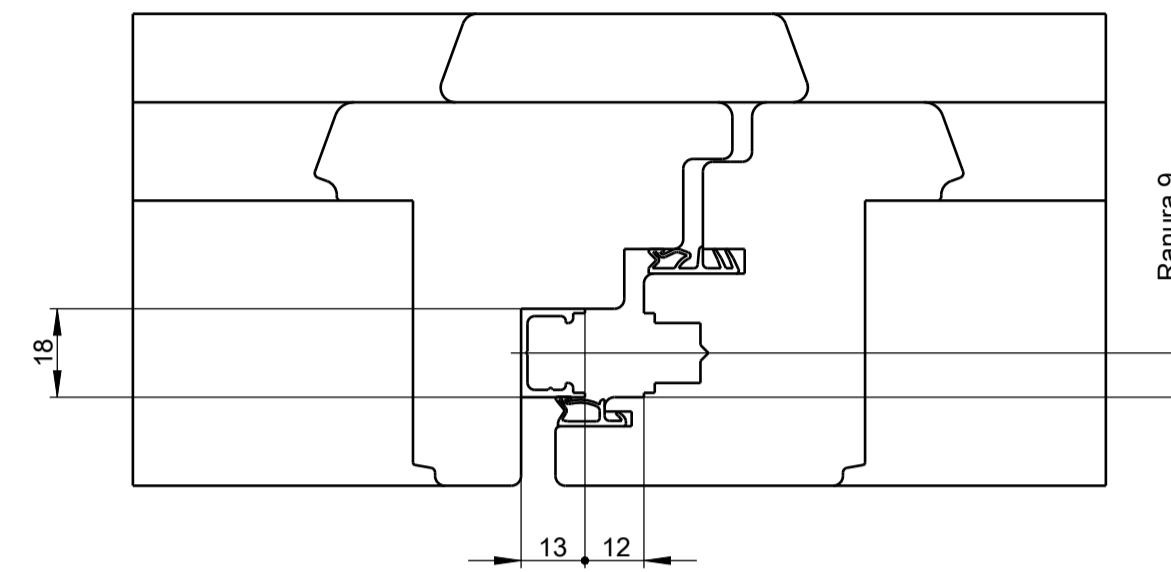

Posiciones de los cerraderos  
Fresado en el marco (con 4 mm Aire de rebajo)

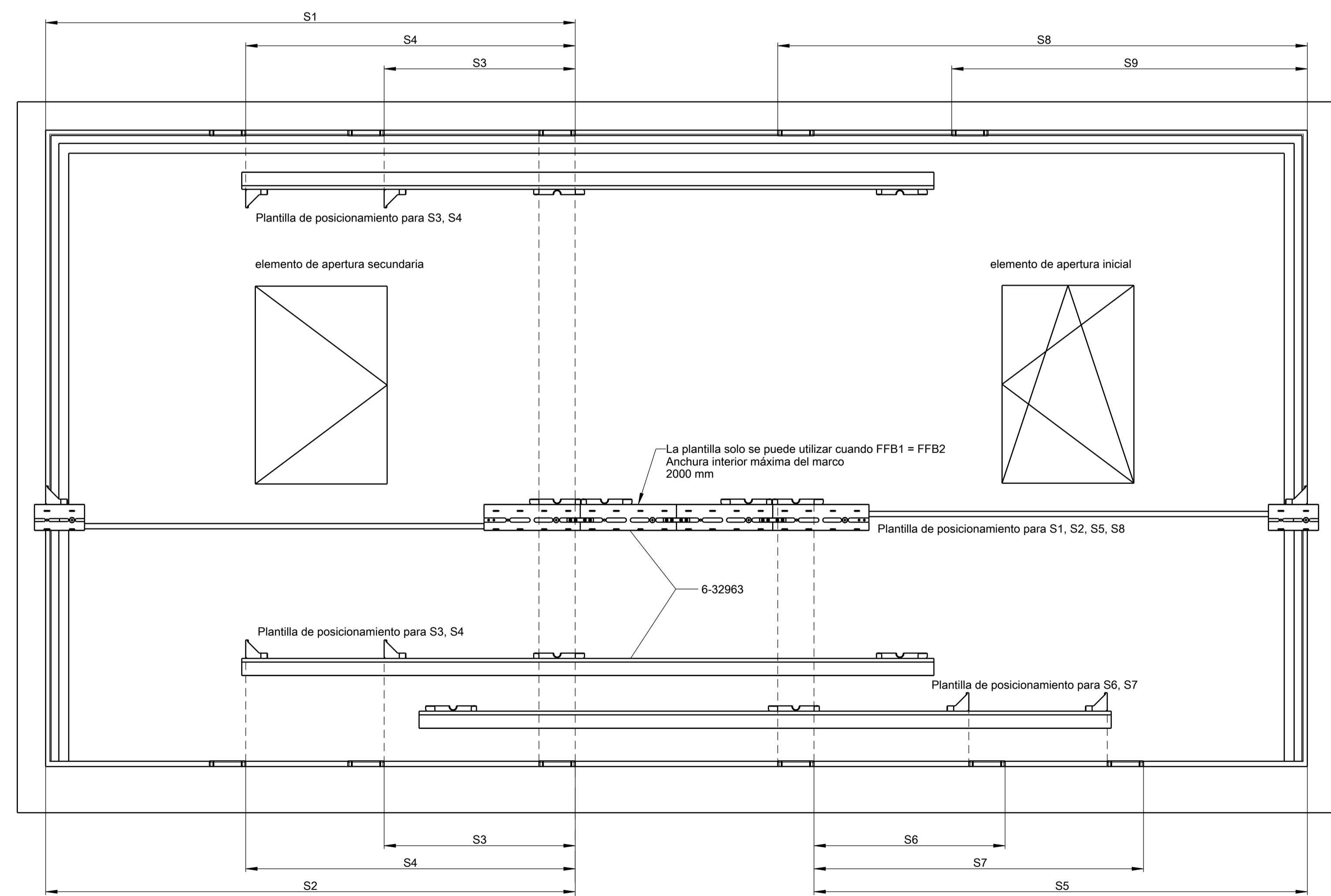

Fresado del marco para el cerradero  
4 mm aire de rebajo  
Profundidad de fresado 17 mm  
Fresa Ø16 mm  
Anillo de guía Ø27 mm

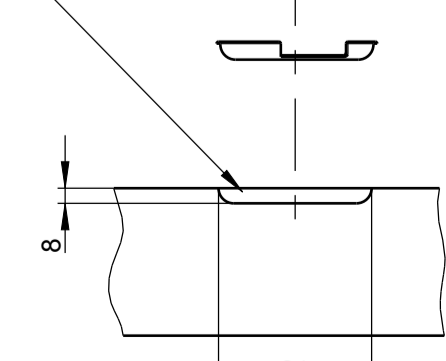

Posiciones de los cerraderos

FFB2	S1	S2	S3	S4	FFB1	S5	S6	S7	S8	S9
370-750		FFB2 - 135.5 (12 mm aire de rebajo)	-	-	370-750	FFB1 - 118.5 (12 mm aire de rebajo)	-	-	FFB1 - 63.5 (12 mm aire de rebajo)	véase el plano de montaje elemento de 1 hojas
751-950	FFB2 - 135.5 (12 mm aire de rebajo)	FFB2 - 135 (4 mm aire de rebajo)	290	-	751-950	FFB1 - 118 (4 mm aire de rebajo)	290	-	FFB1 - 71.5 (4 mm aire de rebajo)	
951-1200	FFB2 - 143.5 (4 mm aire de rebajo)		500	-	951-1200		500	-		
1201-1600			290	810	1201-1600		290	810		

Cremona con palanca de rebajo ZH recortar

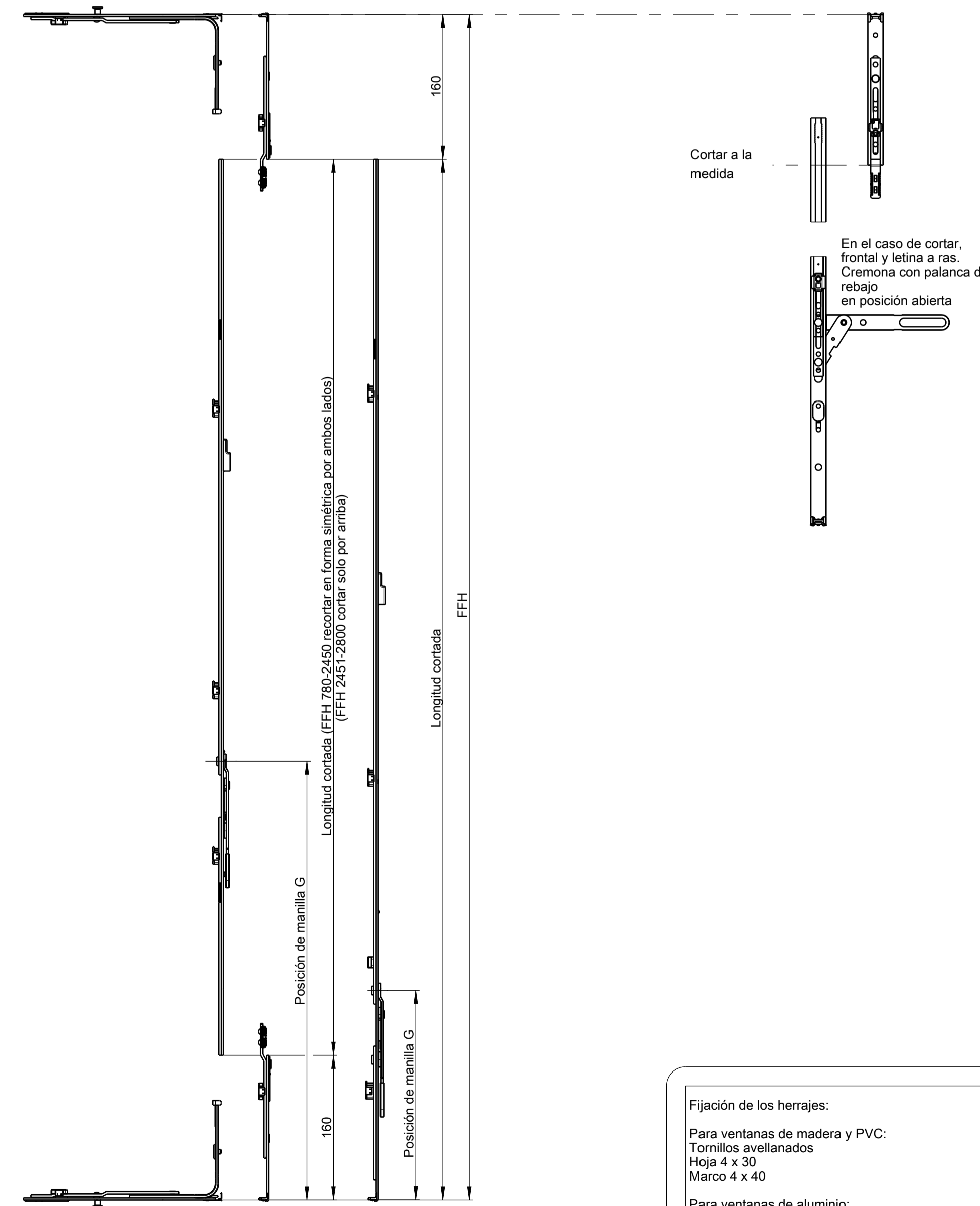

Fijación de los herrajes:  
Para ventanas de madera y PVC:  
Tornillos avellanados  
Hoja 4 x 30  
Marco 4 x 40  
Para ventanas de aluminio:  
Tornillos avellanados ISO 7050 - ST 3,9 - C